

LV	Lietošanas instrukcija	2
LT	Naudojimo instrukcija	19
RO	Manual de utilizare	36

USER MANUAL

Veļas mašīna
Skalbyklė
Maşină de spălat rufe

Saturs

Drošības informācija	2	Iestatītie parametri	9
Drošības norādījumi	3	Pirms pirmās ieslēgšanas	10
Izstrādājuma apraksts	4	Izmantošana ikdienā	10
Vadības panelis	5	Padomi un ieteikumi	12
Programmu tabula	6	Kopšana un tīrīšana	13
Patēriņa lielumi	7	Problēmrisināšana	15
Iespējas	8	Tehniskie dati	17

Izmaiņu tiesības rezervētas.

Drošības informācija

Pirms ierīces uzstādīšanas un lietošanas rūpīgi izlasiet pievienotos norādījumus. Ražotājs neatbild par bojājumiem, ko radījusi ierīces nepareiza uzstādīšana vai lietošana. Saglabājiet šos norādījumus ierīces tuvumā turpmākām uzziņām.

Bērnu un nespējīgu cilvēku drošība

- Šo ierīci drīkst izmantot bērni no 8 gadu vecuma un cilvēki ar ierobežotām fiziskām, sensorām vai garīgām spējām, vai pieredzes un zināšanu trūkumu atbildīgās personas uzraudzībā vai, ja tie ir apmācīti par ierīces drošu lietošanu un izprot potenciālos riskus.
- Neļaujiet bērniem rotaļāties ar ierīci.
- Glabājiet iesaiņojuma materiālus bērniem nepieejamās vietās.
- Glabājiet visus mazgāšanas līdzekļus bērniem nepieejamās vietās.
- Neļaujiet bērniem un mājdzīvniekiem atrasties ierīces durvju tuvumā, ja tās ir atvērtas.
- Tīrīšanu un lietotāja veikto apkopi nedrīkst veikt bērni bez uzraudzības.

Vispārīgi drošības norādījumi

- Nemainiet šīs ierīces specifikācijas.
- Ievērojiet norādes par maksimālo ievietojamo veļas svaru –6 kg (skatiet sadaļu "Programmu tabula").

- Ūdens darba spiedienam (minimālajam un maksimālajam) ir jābūt no 0,5 bar (0,05 MPa) līdz 8 bar (0,8 MPa).
- Ventilācijas atveres pamatnē (ja tādas ir) nedrīkst aizsegt ar paklāju.
- Ierīci pievieno ūdens padevei ar pievienotajiem jaunajiem šļūteņu cauruļu komplektiem. Jau lietotu cauruļu komplektus nedrīkst izmantot atkārtoti.
- Ja elektrības padeves vads ir bojāts, lai izvairītos no nelaimes gadījumiem, to jānomaina ražotājam, autorizētajam servisa centram vai kvalificētam speciālistam.
- Pirms apkopes izslēdziet ierīci un atvienojiet to no elektrotīkla.
- Ierīces tīrīšanai neizmantojiet tvaiku un neizsmidziniet ūdeni.
- Tīriet ierīci ar mitru, mīkstu drānu. Izmantojiet tikai neitrālus mazgāšanas līdzekļus. Neizmantojiet abrazīvus izstrādājumus, abrazīvus sūkļus, šķīdinātājus vai metāla priekšmetus.

Drošības norādījumi

Uzstādīšana

- Noņemiet iesaiņojuma materiālus un transportēšanai paredzētās skrūves.
- Saglabājiet pārvadāšanas skrūves. Kad atkal pārvietosiet ierīci, veļas tīlne ir jānoblķē.
- Ievērojiet piesardzību, pārvietojot ierīci, jo tā ir smaga. Vienmēr lietojiet aizsargcimdus.
- Neuzstādi un nelieto ierīci bojātu ierīci.
- Ievērojiet kopā ar ierīci piegādātās uzstādīšanas norādes.
- Neuzstādi un nelieto ierīci vietā, kur temperatūra ir zemāka par 0 °C un kur tā ir pakļauta nokrišņu iedarbībai.
- Pārlicinieties, ka grīda, uz kuras uzstādāt ierīci, ir plakana, karstumizturīga un tīra.
- Neuzstādi ierīci vietā, kur ierīces durvis nevar atvērt līdz galam.
- Pārlicinieties, ka starp ierīci un grīdu cirkulē gaiss.
- Noregulējiet kājiņas, lai nodrošinātu nepieciešamo atstarpi starp ierīci un paklāju.
- Neuzstādi ierīci vietā, kur ierīces vāku nevar atvērt līdz galam.

Elektriskie pieslēgumi

- Ierīce jābūt iezemētai.
- Vienmēr izmantojiet pareizi uzstādītu, drošu kontaktligzdu.
- Pārlicinieties, ka informācija uz tehnisko datu plāksnītes atbilst jūsu elektrosistēmas parametriem. Ja neatbilst, sazinieties ar elektriķi.
- Nelieto ierīci daudzkontakta adapterus vai pagarinātājus.
- Rīkojieties uzmanīgi, lai nesabojātu kontaktspraudni un strāvas vadu. Ja iekārtas elektropadeves kabeli nepieciešams nomainīt, to jāveic tuvākajā autorizētajā servisa centrā.
- Pieslēdziet kontaktspraudni kontaktligzdai tikai uzstādīšanas beigās. Pārbaudiet, vai pēc uzstādīšanas kontaktspraudnim var brīvi piekļūt.
- Neaiztieci strāvas kabeli vai spraudkontakta ar slapjām rokām.
- Nekad neatslēdziet ierīci no tīkla, velkot aiz barošanas kabeļa. Vienmēr velciet aiz spraudkontakta.
- Tikai Lielbritānijai un Īrijai: Ierīcei ir 13 ampēru kontaktspraudnis. Ja

nepieciešams nomainīt kontaktspraudni, izmantojiet 13 ampēru ASTA (BS 1362) drošinātāju.

- Ierīce atbilst Eiropas Savienības direktīvām.

Ūdens padeves pieslēgšana

- Rīkojieties uzmanīgi, lai nesabojātu ūdens šļūtenes.
- Pirms ierīces pieslēgšanas pie jaunām caurulēm vai caurulēm, kas ilgstoši nav lietotas, ļaujiet notecēt ūdenim, līdz sāk plūst tīrs ūdens.
- Pirmajā ierīces lietošanas reizē pārļiecinieties, vai nav sūču.

Pielietojums



BRĪDINĀJUMS!

Pastāv risks gūt savainojumus, elektrošoku, izraisīt ugunsgrēku, adegumus vai ierīces bojājumus.

- Izmantojiet šo ierīci tikai mājāsaimniecībā.
- Ievērojiet uz mazgāšanas līdzekļa iesaiņojuma minētos drošības norādījumus.

Izstrādājuma apraksts

Ierīces kopskats

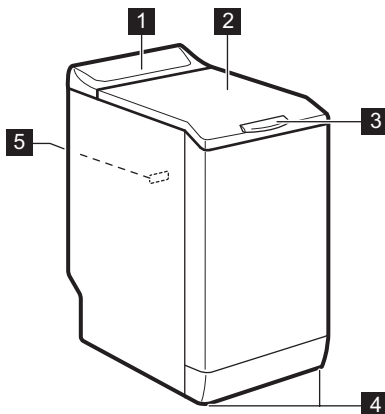

- Neievietojiet ierīcē, neturiet tās tuvumā vai uz tās viegli uzliesmojošas vielas vai ar viegli uzliesmojošām vielām piesūcinātus priekšmetus.
- Pārļiecinieties, ka no veļas izņemti visi metāla priekšmeti.
- Nelieciet zem ierīces trauku ūdens savākšanai iespējamās noplūdes gadījumā. Sazinieties ar pilnvaroto servisa centru, lai pārļiecinātos, kādus piederumus var lietot.

Ierīces utilizācija







BRĪDINĀJUMS!

Pastāv savainošanās vai nosmakšanas risks.

- Atvienojiet ierīci no elektropadeves.
- Nogrieziet strāvas kabeli un izmetiet to.
- Izņemiet durvju aizturi, lai novērstu bērnu vai dzīvnieku ieslēgšanu ierīcē.

Programmu tabula

Programma Temperatūras diapazons	Maksimālais veļas daudzums Maksimālais veļas izgriešanas ātrums	Programmas apraksts (Veļas un netīrības pakāpes veids)
30' @ 30° 30 °C	2 kg 800 apgr./min.	Īss cikls sintētiskajām drēbēm un smalkveļai, kas ir nedaudz netīra vai apģērbu atsvaidzināšanai.
Kokvilna  90 °C - mazgāšana aukstā ūdenī	6 kg 1200 apgr./min.	Balta un krāsaina kokvilna. Vidēji netīri un nedaudz netīri.
 Kokvilnas ekonomiskā ¹⁾  60 °C - 40 °C	6 kg 1200 apgr./min.	Balti kokvilnas audumi un krāsnoturīgi kokvilnas audumi. Vidēji netīri. Samazinās enerģijas patēriņš un palielinās mazgāšanas programmas ilgums.
Sintētika  60 °C - mazgāšana aukstā ūdenī	2,5 kg 1200 apgr./min.	Sintētikas vai jauktu audumu apģērbi. Vidēji netīri.
Smalkveļa  40 °C - mazgāšana aukstā ūdenī	2,5 kg 1200 apgr./min.	Smalki audumi, tādi kā akrils, viskoze, poliesters. Vidēji netīri.
Vilna / mazgāšana ar rokām   40 °C - mazgāšana aukstā ūdenī	1 kg 1200 apgr./min.	Veļas mazgājamā mašīnā mazgājami vilnas, ar rokām mazgājami vilnas un smalki audumi ar kopšanas simbolu "mazgāt ar rokām". ²⁾
Atsvaidzināt 20 min.  40 °C - 30 °C	1 kg 1200 apgr./min.	Ļoti īss cikls kokvilnas un sintētiskajām drēbēm, kas ir nedaudz netīras vai uzvilktas tikai vienu reizi.
Mix 20°  20 °C	3 kg 1200 apgr./min.	Īpaša programma kokvilnai, sintētikai un jauktiem audumiem, kas nav īpaši netīri. Iestatiet šo programmu, lai samazinātu elektroenerģijas patēriņu. Labam mazgāšanas rezultātam pārliecinieties, ka mazgāšanas līdzeklis paredzēts izmantošanai zemā temperatūrā. ³⁾

1) Standarta programmas enerģijas patēriņa uzlīmei. Saskaņā ar regulu 1061/2010 šīs programmas attiecīgi apzīmē par "Standarta 60 °C kokvilnas programmu" un "Standarta 40 °C kokvilnas programmu". Tās ir visefektīvākās programmas attiecībā uz enerģijas un ūdens patēriņu nedaudz netīras kokvilnas veļas mazgāšanai.



Mazgāšanas fāzes ūdens temperatūra var atšķirties no norādītās programmas temperatūras.

2) Šī cikla laikā veļas tīlne griežas lēnām, lai nodrošinātu saudzīgu mazgāšanu. Var izskatīties, ka veļas tīlne nerotē vai rotē nepareizi. Tā ir normāla ierīces darbība.

3) Nedeg neviens temperatūras indikators.

Programmu iespēju saderība

Programma										
30' @ 30°		■					■	■	■	
	■	■	■	■	■	■	■	■	■	■
	■	■	■	■	■		■	■	■	■
	■	■	■	■	■	■	■	■	■	■
	■	■	■	■	■		■	■	■	■
	■	■	■				■	■	■	
	■	■	■				■	■	■	
	■	■	■				■	■	■	

1) Iestatot šo iespēju, iesakām samazināt mazgājamās veļas daudzumu. Var ielādēt pilnu, tomēr tas nedos labu mazgāšanas rezultātu. Ieteicamais ielādes daudzums: kokvilna: 3 kg, sintētika un smalkveļa: 1,5 kg.

Patēriņa lielumi



Dati šajās tabulās ir aptuveni. Datus var mainīt dažādi cēloņi: veļas daudzums un veids, ūdens un apkārtējās vides temperatūra.



Programmas sākumā displejā tiek parādīts programmas ilgums pie maksimālas veļas ielādes. Mazgāšanas fāzes laikā programmas ilgums tiek aprēķināts automātiski un ievērojami samazinās, ja veļas ielāde ir mazāka nekā maksimālā veļas ietilpība (piemēram, kokvilna 60 °C, maksimālā veļas ietilpība 6 kg, programmu ilgums pārsniedz 2 stundas, reālā veļas ietilpība 1 kg, programmas ilgums ir mazāks par 1 stundu). Ierīcei aprēķinot reālo programmas ilgumu displejā mirgo punkts.

Programmas	Veļas ietilpība (kg)	Enerģijas patēriņš (kWh)	Ūdens patēriņš (litri)	Aptuvenais programmas ilgums (minūtēs)	Atlikušais mitrums (%) ¹⁾
Kokvilna 60 °C	6	1,50	65	200	53
Kokvilna 40 °C	6	0,85	62	190	53
Sintētika 40 °C	2,5	0,50	46	105	35
Smalkveļa 40 °C	2,5	0,55	46	90	35
Vilna / mazgāšana ar rokām 30 °C	1	0,36	50	65	30

Programmas	Veļas ietilpība (kg)	Enerģijas patēriņš (kWh)	Ūdens patēriņš (litri)	Aptuvenais programmas ilgums (minūtēs)	Atlikušais mitrums (%) ¹⁾
Standarta kokvilnas programmas					
Standarta 60 °C kokvilna	6	0,87	49	200	53
Standarta 60 °C kokvilna	3	0,69	41	150	53
Standarta 40 °C kokvilna	3	0,59	41	138	53

1) Izgriešanas programmas beigās.

Izslēgtā režīmā (W)	Atstāts ieslēgtā režīmā (W)
0,48	0,48

Tabulā iepriekš minētā informācija ir saskaņā ar ES Komisijas regulu 1015/2010, ar ko īsteno direktīvu 2009/125/EK.

Iespējas

Temperatūra

Ar šo iespēju var mainīt noklusēto temperatūru.

Indikators  = auksts ūdens.

Iestatītās temperatūras indikators iedegas.

Veļas izgriešana

Ar šo iespēju var mainīt noklusēto izgriešanas ātrumu.

Iestatītā ātruma indikators iedegas.

Veļas izgriešanas papildiespējas:

Bez veļas izgriešanas

- Iestatiet šo iespēju visu veļas izgriešanas fāžu deaktivizēšanai. Ir pieejama tikai ūdens izsūkņēšanas fāze.
- Iedegsies attiecīgais indikators.
- Iestatiet šo iespēju ļoti smalkiem audumiem.
- Dažām mazgāšanas programmām skalošanas fāze patērē vairāk ūdens.

Skalošanas pauze

- Iestatiet šo iespēju, lai novērstu auduma burzīšanos.
- Iedegsies attiecīgais indikators.
- Programmai beidzoties, veļas tilpnē palicis ūdens.
- Veļas tilpne regulāri griežas, lai novērstu veļas burzīšanos.
- Vāks paliek bloķēts. Lai atbloķētu vāku, nepieciešams izsūknēt ūdeni.



Lai noskaidrotu, kā izsūknēt ūdeni, skatiet sadaļu „Programmas beigās”.

Ātrais

Ar šo iespēju var samazināt programmas ilgumu.

Izmantojiet šo iespēju apģērbiem, kas ir tikai nedaudz netīri, vai lai atsvaidzinātu apģērbus. Iedegsies attiecīgais indikators.

Priekšmazgāšana

Ar šo iespēju var pievienot mazgāšanas programmai priekšmazgāšanas fāzi.

Izmantojiet šo iespēju ļoti netīrai veļai. Izvēloties šo iespēju, palielinās programmas ilgums.

Iedegsies attiecīgais indikators.

Viegli gludināt

Ierīce rūpīgi mazgā un izgriež veļu, lai novērstu tās saburzišanos.

Atbilstoši veļas veidam ierīce samazina izgriešanas ātrumu, patērē vairāk ūdeni vai pieskaņo programmas ilgumu.

Iedegsies attiecīgais indikators.

Tikai skalot

Ar šo iespēju var veikt tikai pēdējo izvēlētās mazgāšanas programmas skalošanas fāzi.

Ja jūs iestatāt arī papildu skalošanas funkciju () ierīce pievienos divas vai vairākas skalošanas.

Iedegsies attiecīgais indikators.



Ūdens izsūkņšana un veļas izgriešana

Ar šo iespēju var veikt veļas izgriešanas un ūdens izsūkņšanas ciklu.

Iestatītie parametri



Papildu skalošana

Iestatot jaunu programmu, šī iespēja pastāvīgi nodrošinās papildu skalošanu.



- Lai **ieslēgtu/izslēgtu** šo iespēju, skatiet vienlaicīgi  un  taustiņus, līdz indikators  **iedegas/nodziest**.

Ierīce bērnu aizsardzībai

Šī iespēja neļauj bērniem spēlēties ar vadības paneli.

- Lai **ieslēgtu/izslēgtu** šo iespēju, skatiet vienlaicīgi  un  taustiņus, līdz indikators  **iedegas/nodziest**.

Šī veļas izgriešanas fāze ir piemērota iestatītajai mazgāšanas programmai.

-  Ja ir iestatīta arī Bez veļas izgriešanas iespēja () , ierīce veiks tikai ūdens izsūkņšanu.

Pabeigt

Ar šo iespēju var iestatīt stundu skaitu, kad jūs vēlētos pabeigt mazgāšanas programmu.

Var iestatīt no vismaz 3 stundas līdz 20 stundām maksimāli.



Displejs rāda stundu skaitu, indikators virs taustiņa  ir ieslēgts.

Papildu skalošana

Ar šo iespēju var pievienot mazgāšanas programmai papildu skalošanas fāzes.

Izmantojiet šo iespēju, mazgājot veļu personām, kurām ir alerģija pret mazgāšanas līdzekļiem, un rajonos ar mīkstu ūdeni.

Iedegas atbilstošais indikators.¹

Ieslēdziet šo iespēju pēc pieskaršanās taustiņam  : taustiņi iz nobloķēti (izņemot taustiņu ).

-  Šī iespēja paliek aktīva, pat izslēdzot ierīci.

Skaņas signāli

Skaņas signāls atskan, ja:

- Programma tiek pabeigta.
- Ierīces darbībā radušies traucējumi.

Lai **ieslēgtu/izslēgtu** skaņas signālus,

vienlaikus pieskarieties taustiņiem **P** un  un turiet tos piespiestus četras sekundes.

-  Ja deaktivizējat skaņas signālus, ierīces darbības traucējumu gadījumā tie turpina skanēt.

¹ Sadaļā "Iestatījumi", skatiet kā aktivizēt šo iespēju.

Pirms pirmās ieslēgšanas

1. Iepildiet nodalījumā nelielu daudzumu mazgāšanas līdzekļa mazgāšanas fāzei.
2. Iestatiet un iedarbiniet kokvilnas programmu ar augstāko temperatūru, neievietojot ierīcē veļu.

Izmantošana ikdienā



BRĪDINĀJUMS!

Skatiet sadaļu "Drošība".

Veļas ievietošana

1. Atveriet ierīces vāku.
 2. Nospiediet **A** taustiņu.
- Veļas tilpne atveras automātiski.
3. Ievietojiet veļu tilpnē, liekot katru apģērba gabalu atsevišķi.
 4. Izpuriniet drēbes, pirms ieliekat tās ierīcē. Nelieciet tilpnē pārāk daudz veļas.
 5. Aizveriet veļas tilpni un vāku.

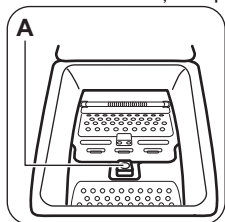

UZMANĪBU!

Pirms ierīces vāka aizvēršanas pārliecinieties, ka tilpne aizvērta pareizi.

Mazgāšanas līdzekļa un papildlīdzekļu lietošana

Mazgāšanas līdzekļa un auduma mīkstinātāja iepildīšana.

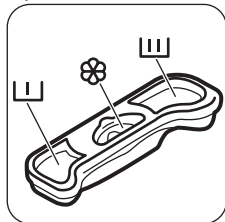

Šādi no veļas tilpnes tiek izfiltrēti visi iespējamie netīrumi.

Mazgāšanas līdzekļa nodalījumi



Mazgāšanas līdzekļa nodalījums priekšmazgāšanas fāzei.



Mazgāšanas līdzekļa nodalījums mazgāšanas fāzei.



Šķidro veļas kopšanas līdzekļu (auduma mīkstinātājs, cietinātājs) nodalījums.



UZMANĪBU!

Nepārsniedziet **M** līmeni.

Ierīces ieslēgšana

Nospiediet un turiet pāris sekundes  taustiņu, lai ieslēgtu vai izslēgtu ierīci. Pēc ierīces aktivizēšanas atskan skaņas signāls. Ierīce veic darbības uzsākšanas animāciju. Animācija ātri parāda katru mazgāšanas programmu un noklusējuma temperatūras un veļas iz griešanas iestatījumus. Displejā redzams vārds Iesl.

Programmas iestatīšana



1. Pieskarities programmas taustiņam **P** un iestatiet programmu:
 - Taustiņa  II indikators mirgo.
 - Displejā redzams programmas darbības ilgums.
2. Nepieciešamības gadījumā mainiet temperatūru un iz griešanas ātrumu vai pieejamās iespējas. Ieslēdzot kādu iespēju, iedegsies iestatītās iespējas indikators.



Ja iestatāt kaut ko nepareizi, displejā parādās ziņojums **E r r**.

Programmas aktivizēšana, neizmantojot Pabeigt iespēju

Pieskarieties taustiņam .

- Taustiņa  indikators pārtrauc mirgot un paliek degam.
- Programma sākas, vāks bloķējas,  indikators ir izgaismots.
- Drenāžas sūkņi var darboties uz īsu laiku mazgāšanas cikla sākumā.



Aptuveni 15 minūtes pēc mazgāšanas programmas sākuma:

- Ierīce automātiski pielāgo programmas ilgums atbilstoši ievietotās veļas daudzumam.
- Displejā būs redzams jaunais iestatījums.

Programmas aktivizēšana, izmantojot Pabeigt iespēju



1. Atkārtoti pieskarieties taustiņam , lai izvēlētos stundu skaitu, kādā jāpabeidz mazgāšanas ciklu.

Displejā tiek parādīts iestatīto stundu skaits (piemēram, 3h), un deg  indikators virs taustiņa, lai parādītu, ka šī iespēja ir aktīva.





2. Pieskarieties taustiņam .

- Durvis ir bloķētas.
- Ierīce uzsāk laika atskaitīšanu.
- Kad laiks ir pagājis, programma automātiski aktivizējas.



Jūs varat atcelt vai mainīt Pabeigt iespējas iestatīšanu pirms taustiņa  skaršanas. Pēc  taustiņa skaršanas, jūs varat atcelt tikai Pabeigt iespēju.

Lai atceltu Pabeigt iespēju:



- a. Pieskarieties  taustiņam, lai iestatītu ierīces pauzēšanu. Mirgo  taustiņa indikators.
- b. Pieskarieties  taustiņam, līdz nodziest indikators virs taustiņa. Lai aktivizētu programmu nekavējoties, vēlreiz pieskarieties taustiņam .



Izmantojot šķidrā mazgāšanas līdzekļa iespēju kopā ar Pabeigt, pievienojiet šķidro mazgāšanas līdzekli ar dozēšanas bumbiņu (kuru piegādā mazgāšanas līdzekļa ražotājs).

Programmas pārtraukšana un iespēju maiņa

Jūs varat mainīt tikai dažas iespējas, pirms tās sākušas darboties.

1. Pieskarieties .
Mirgo šī taustiņa indikators.
2. Mainiet iespējas. Iestatot kādu no iespējām Pabeigt iespēja (ja tāda iestatīta) tiks atspējota.
3. Pieskarieties  vēlreiz.
Programmas darbība turpinās.

Programmas atcelšana

1. Piespiediet taustiņu  uz dažām sekundēm, lai atceltu programmu un izslēgtu ierīci.
2. Lai ieslēgtu ierīci, nospiediet vēlreiz to pašu taustiņu. Tagad varat iestatīt jaunu mazgāšanas programmu.



Ierīce neizsūknē ūdeni. Nākamajā mazgāšanas ciklā var izmantot veļas tilpnē palikušo ūdeni.

Vāka atvēršana





Kad darbojas programma (vai ) , ierīces vāks ir bloķēts. Deg  indikators.







UZMANĪBU!

Ja temperatūra vai ūdens līmenis veļas tilpnē ir pārāk augsti, vāku atvērt nav iespējams.



Lai atvērtu vāku pirmajās cikla minūtēs (vai kad darbojas) :

1. Nospiediet  , lai nopauzētu ierīci.
2. Nogaidiet dažas minūtes, līdz nodziest  indikators.
3. Tagad varat atvērt vāku.
4. Aizveriet vāku un pieskarieties  taustiņam vēlreiz. Programma (vai ) turpina darbību.

Programmas beigās

- Ierīces darbība apstājas automātiski.
- Atskan skaņas signāli, ja tie ir aktivizēti.
- Displejā iedegas .
- Taustiņa  indikators nodziest.
- Vāka bloķēšanas indikators  mirgo (kad vāks atbloķējas) un pēc tam nodziest.
- Tagad varat atvērt vāku.
- Izņemiet veļu no ierīces. Pārliecinieties, ka veļas tilpne ir tukša.
- Dažas sekundes piespiediet taustiņu , lai izslēgtu ierīci.
- Aizgrieziet ūdens krānu.
- Turiet vāku pusvirus, lai ierīcē neveidotos pelējums un smakas.

Mazgāšanas programma beigusies, taču veļas tilpnē vēl aizvien ir ūdens:

- Veļas tilpne regulāri griežas, lai novērstu veļas burzīšanos.
- Indikators  mirgo, lai atgādinātu izsūknēt ūdeni.
- Vāka bloķēšanas indikators  deg. Mirgo  taustiņa indikators. Vāks paliek bloķēts.
- Lai atvērtu vāku, nepieciešams izsūknēt ūdeni.







Ūdens izsūknēšana:

1. Lai izsūknētu ūdeni.
 - Pieskarieties taustiņam . Izvēlētajām mazgāšanas programmām ierīce veic ūdens izsūknēšanu un veļas izgriešanu ar maksimālo veļas izgriešanas ātrumu.

Padomi un ieteikumi



Veļas ielāde

- Sašķirojiet veļu šādi: baltā veļa, krāsainā veļa, sintētika, smalkveļa un vilnas izstrādājumi.
- Ievērojiet uz etiķetēm norādītās drēbju aprūpes norādes.
- Nemazgājiet kopā baltus un krāsainus apģērbus.
- Daži krāsaini apģērbi var zaudēt krāsu pirmajā mazgāšanas reizē. Ieteicam tos mazgāt atsevišķi dažas pirmās reizes.
- Aizpogājiet spilvendrānas, aiztaisiet rāvējslēdzējus, āķišus un spiedpogas. Sasieniet jostas.

- Varat arī pieskarieties taustiņam , lai mainītu veļas izgriešanas ātrumu un un pēc tam pieskarieties taustiņam . Ierīce izsūknē ūdeni un izgriež veļu. Ja iestatāt , ierīce tikai izsūknēs ūdeni.
2. Kad programmas darbība beigusies un dažas minūtes pēc tam, kad vāka bloķēšanas indikators  ir nodzisis, jūs varat atvērt vāku.
 3. Dažas sekundes piespiediet taustiņu , lai izslēgtu ierīci.
-  Ierīce izsūknē ūdeni un izgriež veļu automātiski pēc aptuveni 18 stundām (izņemot Veļas programmu).

AUTO-IZSL iespēja

AUTO- IZSL nogaides iespēja automātiski izslēdz iekārtu, lai samazinātu enerģijas patēriņu. Visi indikatori un displejs nodziest, kad:

- Ierīce netiek lietota 5 minūtes pirms taustiņa  piespiešanas. Piespiediet taustiņu , lai atkal ieslēgtu ierīci.
- Piecas minūtes pēc mazgāšanas programmas beigām. Piespiediet taustiņu , lai atkal ieslēgtu ierīci. Displejs rāda beidzamās iestatītās mazgāšanas programmas beigu laiku. Pieskarieties **P** taustiņam, ja vēlaties iestatīt jaunu ciklu.

- smalkiem apģērbiem (piem., krūšturus ar stīpām, jostas, zeķbikses u.c.).
- Īpaši neliels veļas daudzums var radīt līdzsvara problēmas izgriešanas fāzes laikā. Ja tas notiek, ar rokām izkārtot drēbes tilpnē un iedarbiniet izgriešanas fāzi no sākuma.

Nopietni traipi

Dažiem traipiem ar ūdeni un mazgāšanas līdzekli nepietiks.

Mēs iesakām iztīrīt šos traipus, pirms ieliekat drēbes ierīcē.

Jūs varat iegādāties īpašus traipu noņēmējus. Izmantojiet īpašos traipu noņēmējus, kas piemēroti traipa un auduma veidam.

Mazgāšanas līdzekļi un piedevas

- Lietojiet tikai veļas mazgājamām mašīnām paredzētos mazgāšanas līdzekļus un piedevas:
 - veļas pulverus visu veidu audumiem;
 - veļas pulverus maigiem audumiem (40 °C maks.) un vilnai;
 - šķidrās mazgāšanas līdzekļus programmām mazgāšanai zemās temperatūrās (60 °C maks.) visu veidu audumiem, vai īpaši tikai vilnai.
- Nejauciet kopā dažādus mazgāšanas līdzekļu veidus.
- Lai saudzētu vidi, neizmantojiet vairāk par nepieciešamo mazgāšanas līdzekļa daudzumu.
- Ievērojiet instrukcijas, kas norādītas uz šo produktu iepakojuma.

Kopšana un tīrīšana



BRĪDINĀJUMS!

Skatiet sadaļu "Drošība".

Ārpusē tīrīšana

Tīriet ierīci tikai ar siltu ziepjūdeni. Pilnībā nosusiniet visas virsmas.



UZMANĪBU!

Nelietojiet alkoholu, šķīdinātājus vai ķīmikālijas.

- Izmantojiet auduma veidam un krāsai, programmas temperatūrai un netīrības pakāpei atbilstošus produktus.
- Ja jūsu ierīce nav aprīkota ar mazgāšanas līdzekļa dozatoru ar aizbīdņa mehānismu, ielejiet šķidro mazgāšanas līdzekli dozēšanas bumbiņā (piegādā mazgāšanas līdzekļa ražotājs).

Ieteikumi vides aizsardzībai

- Iestatiet programmu bez priekšmazgāšanas fāzes, lai mazgātu vidēji netīru veļu;
- vienmēr ieslēdziet mazgāšanas programmu, kad veļas mašīna ir pilna;
- ja nepieciešams, izmantojiet traipu tīrīšanas līdzekli, iestatot programmu ar zemu temperatūru;
- lai izmantotu pareizo mazgāšanas līdzekļa daudzumu, noskaidrojiet ūdens cietību savā mājoklī.

Ūdens cietība

Ja ūdens jūsu rajonā ir ciets vai vidēji ciets, mēs iesakām izmantot veļas mazgājamām mašīnām paredzēto ūdens mīkstināšanas līdzekli. Rajonos, kur ūdens ir mīksts, ūdens mīkstināšanas līdzekli lietot nav nepieciešams.

Lai noskaidrotu ūdens cietības pakāpi savā rajonā, sazinieties ar savu vietējo ūdens piegādes uzņēmumu.

Lietojiet pareizu daudzumu ūdens mīkstinātāja. Ievērojiet instrukcijas, kas norādītas uz produktu iepakojuma.

Katrlakmens noņemšana

Ja ūdens jūsu rajonā ir ciets vai vidēji ciets, mēs iesakām izmantot veļas mazgājamām mašīnām paredzēto ūdens atkalķošanas līdzekli.

Regulāri pārbaudiet veļas tilpni, lai novērstu katrlakmens un rūsas veidošanos.

Lai noņemtu rūsu, lietojiet tikai īpašus veļas mazgājamajām mašīnām paredzētus produktus. To nedrīkst darīt tajā pašā laikā, kad tiek mazgāta veļa.



Vienmēr ievērojiet instrukcijas, kas norādītas uz produktu iepakojuma.

Apkopes mazgāšana

Izmantojot programmas, kas lieto zemāku temperatūru, zināma daļa mazgāšanas līdzekļa paliek veļas tīlnē. Tādēļ nepieciešams veikt regulāru apkopes mazgāšanu. Lai to izdarītu:

- izņemiet veļu no veļas tīlnes.
- Iestatiet kokvilnas programmu ar visaugstāko temperatūras iestatījumu un nelielu mazgāšanas līdzekļa daudzumu.

Vāka blīvējums

Regulāri pārbaudiet blīvējumu. Noīriiet to nepieciešamības gadījumā, izmantojot amonjaka krēma tīrīšanas līdzekli, nesaskrāpējot blīvējuma virsmu,

i Vienmēr ievērojiet instrukcijas, kas norādītas uz produktu iepakojuma.

Mazgāšanas līdzekļa dozatora tīrīšana

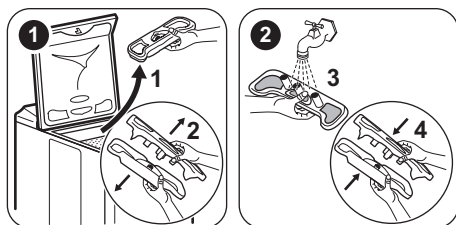

Iztīriet ūdens izplūdes filtru.

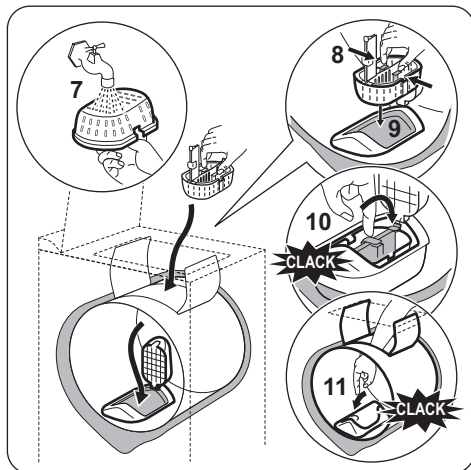
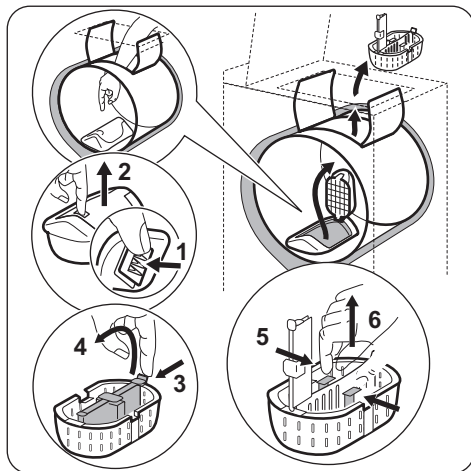

Ieplūdes šļūtenes un filtra vārsta tīrīšana

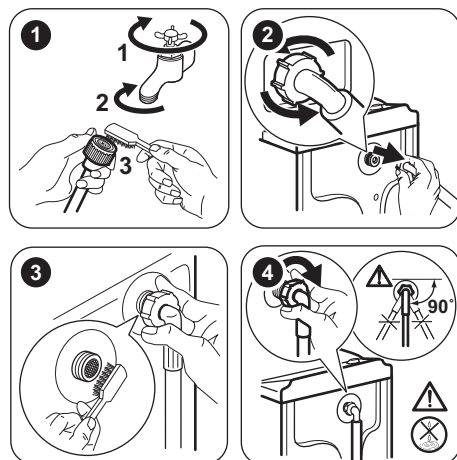

Aizsardzība pret sasaldēšanu

Ja ierīce uzstādīta vietā, kur gaisa temperatūra var būt zemāka par 0 °C, izlaidiet atlikušo ūdeni no ieplūdes šļūtenes un izsūknējiet to sūkņā.

 Veiciet šo procedūru arī tad, ja jūs vēlaties darīt ūdens ārkārtas izsūkņēšanu.

1. Atvienojiet kontaktdakšu no kontaktligzdas.
2. Aizgrieziet ūdens krānu un atvienojiet ūdens iepilūdes šļūteni.
3. Atvienojiet drenāžas cauruli no izlietnes vai izlietnes novadsistēmas.
4. Ievietojiet noplūdes un iepilūdes šļūtenņu galus tvertnē. Ļaujiet ūdenim izplūst no šīm šļūtenēm.
5. Pievienojiet kontaktdakšu rozetei un vēlreiz aktivizējiet ierīci.
6. Iestatiet jebkuru mazgāšanas ciklu kopā ar iespēju "Ūdens iztukšošana un

izgriešana" un ļaujiet tam darboties līdz cikla beigām.

7. Piespiediet taustiņu , lai izslēgtu ierīci.
8. Atvienojiet ierīci no elektrotilkla.



BRĪDINĀJUMS!

Pārliedzinieties, ka temperatūra ir augstāka par 0 °C, pirms atkal lietojat ierīci. Ražotājs neatbild par bojājumiem, kas radušies zemas temperatūras rezultātā.

Problēmrisināšana



BRĪDINĀJUMS!

Skatiet sadaļu "Drošība".

Ievads

Ierīce nesāk darboties vai arī apstājas darbības laikā.

Vispirms mēģiniet atrast problēmas risinājumu (skatiet tabulu). Ja tas neizdodas, sazinieties ar pilnvaroto apkopes centru.

Dažu problēmu gadījumā atskan skaņas signāls un displejā redzams brīdinājuma kods:

- *E10* - ierīce kārtīgi nepiepildās ar ūdeni.

- *E20* - ierīce neizsūknē ūdeni.
- *E40* - ierīces vāks vai veļas tilpnes durvis ir atvērtas vai nav aizvērtas pareizi. Lūdzu, pārbaudiet abus!
- *E40* - strāvas padeve ir nestabila. Pagaidiet, līdz strāvas padeve ir stabila.
- *E91* - nenotiek komunikācija starp ierīces elektroniskajiem elementiem. Izslēdziet un ieslēdziet atkārtoti.



BRĪDINĀJUMS!

Pirms pārbaudes veikšanas deaktivizējiet ierīci.

Iespējamās kļūmes

Problēma	Iespējamais risinājums
Programma neaktivizējas.	<ul style="list-style-type: none">• Pārbaudiet, vai kontaktdakša pieslēgta kontaktligzdai.• Pārliedzinieties, vai ierīces vāks un veļas tilpnes durvis ir aizvērtas pareizi.• Pārliedzinieties, vai nav bojātu drošinātāju drošinātāju kastē.• Pārbaudiet, vai ticis nospiests taustiņš Sākt/Pauze.• Ja iestatīts atliktais starts, atceliet iestatījumu vai gaidiet laika atskaites beigas.• Izslēdziet Bērnu drošības funkciju, ja tā ir ieslēgta.

Problēma	Iespējamais risinājums
Cikls ir garāks par uzrādīto laiku.	<ul style="list-style-type: none"> Nelīdzsvarota veļas ielāde pagarina darbības laiku. Tas ir normāli šai ierīcei.
Mazgāšanas rezultāti nav apmierinoši.	<ul style="list-style-type: none"> Palieliniet mazgāšanas līdzekļa daudzumu vai izmantojiet citu mazgāšanas līdzekli. Pirms veļas mazgāšanas izmantojiet īpašus izstrādājumus, lai likvidētu grūti iztīrāmus traipus. Pārliecinieties, ka iestatījāt pareizu temperatūru. Samaziniet veļas daudzumu.
Nevar iestatīt iespēju.	<ul style="list-style-type: none"> Pārliecinieties, ka tiek spiests (-i) tikai vēlamais (-ie) skārienaustiņš (-i).

Pēc pārbaudes ieslēdziet ierīci. Programma atsāksies no tās vietas, kur tā tika pārtraukta.

Ja problēma atkārtojas, sazinieties ar pilnvaroto servisa centru.

Ja ekrānā redzami citi brīdinājuma kodi, ieslēdziet un izslēdziet ierīci. Ja problēma atkārtojas, sazinieties ar pilnvaroto servisa centru.

Servisa izvēlne

Iesakām izmantot oriģinālās rezerves daļas.



Sazinoties ar apkopes centru, gādājiet, lai būtu pieejama šāda informācija. Informācija atrodama uz tehnisko datu plāksnītes: modelis (Mod.), izstrādājuma Nr. (Prod.No.), sērijas numurs(Ser.No.).

Tehniskie dati

Izmērs	Platums / augstums / dziļums / kopējais dziļums	400 mm/ 890 mm/ 600 mm/ 600 mm
Elektriskais savienojums	Spriegums Vispārējā jauda Drošinātājs Frekvence	230 V 2200 W 10 A 50 Hz.
Aizsardzības pakāpe pret cieto daļiņu un mitruma izplatīšanos, kuru nodrošina aizsargapvalks, izņemot gadījumus, kad zemsprieguma ierīcēm nav aizsardzības no mitruma		IPX4
Ūdens padeves spiediens	Minimālais Maksimālais	0,5 bāri (0,05 MPa) 8 bāri (0,8 MPa)
Ūdens padeve ¹⁾		Auksts ūdens
Maksimālais veļas daudzums	Kokvilna	6 kg
Elektroenerģijas patēriņa klase		A++
Izgriešanas ātrums	Maksimālais	1200 apgr./min.

¹⁾ Pievienojiet ūdens iepļūdes šļūteni krānam ar 3/4 collu vītni.

APSVĒRUMI PAR VIDES AIZSARDZĪBU

Nododiet otrreizējai pārstrādei materiālus ar simbolu . Ievietojiet iepakojuma materiālus atbilstošajos konteineros to otrreizējai pārstrādei. Palīdziet aizsargāt apkārtējo vidi un cilvēku veselību, atkārtoti pārstrādājot elektrisko un elektronisko iekārtu atkritumus. Neizmetiet ierīces, kas apzīmētas ar šo simbolu , kopā ar mājsaimniecības atkritumiem. Nododiet izstrādājumu vietējā otrreizējās pārstrādes punktā vai sazinieties ar vietējo pašvaldību.

Turinys

Saugos informacija.....	19	Nuostatos.....	27
Saugos instrukcija.....	20	Prieš naudojantis pirmąkart.....	27
Gaminio aprašymas.....	21	Kasdienis naudojimas.....	27
Valdymo skydelis.....	22	Patarimai.....	30
Programų lentelė.....	23	Valymas ir priežiūra.....	31
Sąnaudos.....	24	Trikčių šalinimas.....	33
Parinktyς.....	25	Techniniai duomenys.....	35

Galimi pakeitimai.

Saugos informacija

Prieš įrengdami ir naudodami šį prietaisą, atidžiai perskaitykite pateiktą instrukciją. Gamintojas neatsako už sužalojimus ir žalą, patirtą dėl netinkamo prietaiso įrengimo ir naudojimo. Visada laikykite šią instrukciją šalia prietaiso, kad galėtumėte ja pasinaudoti vėliau.

Vaikų ir pažeidžiamų žmonių sauga

- Šį prietaisą galima naudoti vaikams nuo 8 metų amžiaus ir asmenims, turintiems psichinių, jutiminių arba protinių negalių arba patirties bei žinių trūkumo, jeigu jie yra prižiūrimi arba instruktuojami, kaip saugiai naudoti šį prietaisą, ir supranta atitinkamus pavojus.
- Neleiskite vaikams žaisti šiuo prietaisu.
- Visas pakavimo medžiagas laikykite vaikams nepasiekiamoje vietoje.
- Visas plovimo priemones laikykite vaikams nepasiekiamoje vietoje.
- Neleiskite vaikams ir naminiams gyvūnams būti šalia, kai prietaiso durelės atviros.
- Neprižiūrimi vaikai negali atlikti valymo ir vartotojo priežiūros darbų.

Bendrieji saugos reikalavimai

- Nekeiskite šio prietaiso techninių savybių.
- Neviršykite maksimalaus, 6 kg skalbinių svorio (žr. skyrių „Programų lentelė“).

- Darbinis vandens slėgis (mažiausias ir didžiausias) turi būti nuo 0,5 baro (0,05 MPa) iki 8 barų (0,8 MPa)
- Pagrindė esančių ventilacijos angų (jeigu taikytina) neturi užstoti kilimas.
- Prietaisą prie vandentiekio sistemos prijunkite naudodami pateiktus naujus žarnų komplektus. Senų žarnų komplektų pakartotinai naudoti negalima.
- Jei pažeidžiamas maitinimo laidas, jį leidžiama keisti tik gamintojui, jo įgaliotajam aptarnavimo centrui arba panašios kvalifikacijos asmenims – kitaip gali kilti pavojus.
- Prieš atlikdami priežiūros darbus, išjunkite prietaisą ir ištraukite maitinimo laido kištuką iš elektros tinklo lizdo.
- Prietaisui valyti nenaudokite garų ir nepurškite vandeniu.
- Nuvalykite prietaisą drėgna, minkšta šluoste. Naudokite tik neutralius ploviklius. Nenaudokite šveičiamųjų produktų, šveitimo kempinių, tirpiklių arba metalinių grandyklių.

Saugos instrukcija

Įrengimas

- Pašalinkite visas pakavimo medžiagas ir gabenimui skirtus varžtus.
- Išsaugokite gabenimui skirtus varžtus. Perveždami prietaisą, jais privalėsite užblokuoti būgną.
- Prietaisas yra sunkus: jį perkeldami, visada būkite atsargūs. Visuomet mūvėkite apsaugines pirštines.
- Neįrenkite ir nenaudokite sugadinto prietaiso.
- Vadovaukitės su prietaisu pateikta naudojimo instrukcija.
- Neįrenkite ir nenaudokite prietaiso ten, kur temperatūra būna žemesnė nei 0 °C, arba ten, kur jis gali būti veikiamas oro sąlygų.
- Ten, kur įrengsite prietaisą, grindys būtinai turi būti lygios, tvirtos, atsparios šilumai ir švarios.
- Nestatykite prietaiso ten, kur prietaiso durelių negalima atidaryti iki galo.
- Pasirūpinkite, kad tarp prietaiso ir grindų vyktų oro cirkuliacija.
- Pareguliuokite kojeles, kad tarp prietaiso ir kilimo būtų reikiamas tarpas.
- Nestatykite prietaiso ten, kur prietaiso dangčio negalima atidaryti iki galo.

Elektros prijungimas

- Šis prietaisas turi būti įžemintas.
- Visada naudokite taisyklingai įrengtą įžemintą elektros lizdą.
- Patikrinkite, ar elektros duomenys, nurodyti techninių duomenų lentelėje, atitinka jūsų elektros tinklo duomenis. Jeigu ne, kreipkitės į elektriką.
- Nenaudokite daugiakanalių kištukų, jungiklių ir ilginimo laidų.
- Būkite atsargūs, kad nesugadintumėte elektros kištuko ir elektros laido. Jei reikėtų pakeisti maitinimo laidą, tai turi padaryti mūsų įgaliotasis techninio aptarnavimo centras.
- Elektros kištuką į tinklo lizdą junkite tik tuomet, kai visiškai pabaigsite įrengimą. Įsitinkinkite, kad įrengus prietaisą elektros laido kištuką būtų lengva pasiekti.
- Nelieskite maitinimo laido arba elektros kištuko šlapiomis rankomis.
- Norėdami išjungti prietaisą, netraukite už elektros laido. Visada traukite paėmę už elektros kištuko.
- Tik Jungtinei Karalystei ir Airijai: prietaisas turi 13 A maitinimo kištuką. Jeigu reikia pakeisti maitinimo kištuko saugiklį, naudokite 13 A ASTA (BS 1362) saugiklį.

- Šis prietaisas atitinka EEB direktyvas.

Vandens prijungimas

- Būkite atsargūs, kad nepažeistumėte vandens žarnų.
- Prieš jungdami prietaisą prie naujų arba ilgai nenaudotų vamzdžių, nuleiskite vandenį, kol jis bėgs švarus.
- Pirmą kartą naudodami prietaisą, įsitikinkite, ar nėra nuotėkio.

Naudojimas



ĮSPĖJIMAS!

Sužeidimo, elektros smūgio, gaisro, nudegimų arba prietaiso sugadinimo pavojus.

- Naudokite šį prietaisą tik namų ūkyje.
- Laikykitės ant ploviklio pakuotės pateiktų saugos nurodymų.

Gaminio aprašymas

Prietaiso apžvalga

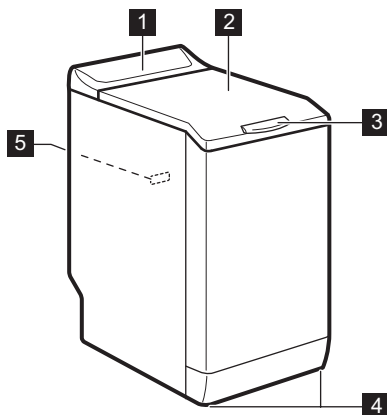

- Šalia prietaiso, į prietaisą arba ant jo nedėkite degių produktų arba degiais produktais sudrėkintų daiktų.
- Pašalinkite iš skalbinių visus metalinius daiktus.
- Nedėkite po prietaisu talpyklės ištekėjusiam vandeniui surinkti. Kreipkitės į įgaliotąjį aptarnavimo centrą, kad išsiaiškintumėte, kokius priedus galite naudoti.

Seno prietaiso išmetimas



ĮSPĖJIMAS!

Pavojus susižeisti arba uždusti.

- Ištraukite maitinimo laido kištuką iš maitinimo tinklo lizdo.
- Nupjaukite elektros laidą ir išmeskite jį.
- Nuimkite durelių velkę, kad vaikai ir naminiai gyvūnai neužsidarytų prietaise.

- 1 Valdymo skydelis
- 2 Dangtis
- 3 Dangčio rankena
- 4 Kojelės prietaisui išlyginti
- 5 Techninių duomenų plokštelė

Valdymo skydelis

Valdymo skydelio aprašymas

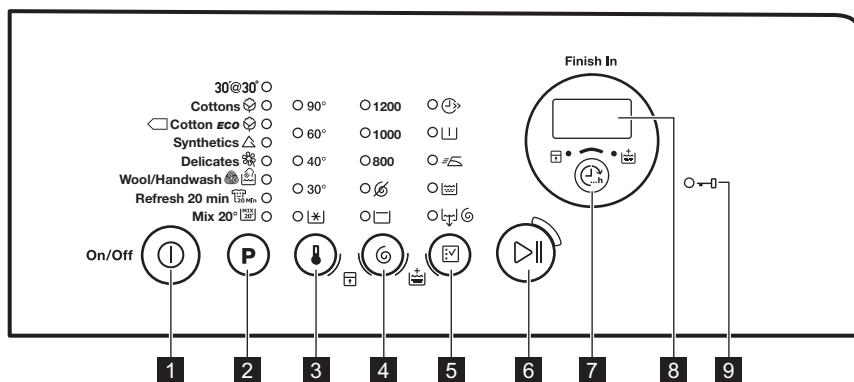

- 1** Įjungimo / išjungimo mygtukas (Įjungti / išjungti)
- 2** Programų pasirinkimo jutiklinis mygtukas **P**
- 3** Temperatūros pasirinkimo jutiklinis mygtukas
- 4** Gręžimo greičio pasirinkimo jutiklinis mygtukas
- 5** Parinkčių pasirinkimo jutiklinis mygtukas
- 6** Paleidimo / pristabdymo jutiklinis valdiklis
- 7** Vandens palikimo būgne jutiklinis mygtukas (Baigti paliekant vandenį būgne)
- 8** Rodinys
- 9** Užrakintų durelių indikatorius

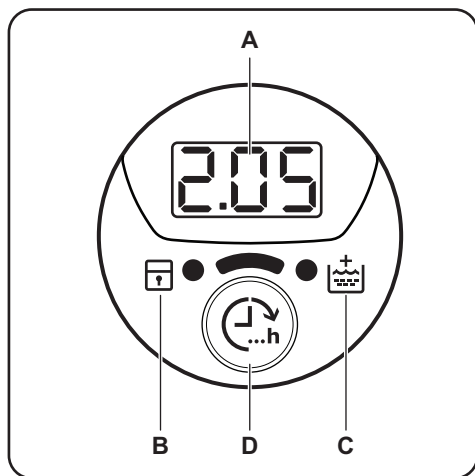

Ekranas



- A) Laiko sritis:
- 1:25: programos trukmė
 - 3h: pabaigos paliekant vandenį būgne laikas
 - E20: įspėjamieji kodai
 - E r r: klaidos pranešimas
 - 0: programa yra baigta.
- B) Užrakto nuo vaikų funkcijos indikatorius:
- Įjungus šį prietaisą, ekrane rodomas šis indikatorius.
- C) Papildomo skalavimo indikatorius:
- Įjungus šią parinktį, ekrane rodomas šis indikatorius.
- D) Baigti paliekant vandenį būgne jutklinis mygtukas.

Programų lentelė

Programa Temperatūros intervalas	Didžiausias skalbinių kiekis Didžiausias gręžimo greitis	Programos aprašas (Skalbinių rūšis ir sutepimo lygis)
30' @ 30° 30 °C	2 kg 800 aps./min.	Trumpas ciklas nesmarkiai suteptiems arba norimiems atnaujinti sintetiniams ir gležniems skalbiniams.
Medvilnė 90 °C – šaltas	6 kg 1 200 aps./min.	Balta ir spalvota medvilnė. Vidutiniškai arba mažai sutepti skalbiniai.
Ekonomiška medvilnė ¹⁾ 60–40 °C	6 kg 1 200 aps./min.	Balta ir neblunkanti spalvota medvilnė. Vidutiniškai sutepti skalbiniai. Energijos suvartojimas sumažėja, o skalbimo programos trukmė pailgėja.
Sintetika 60 °C – šaltas	2,5 kg 1 200 aps./min.	Sintetiniai arba mišrių audinių skalbiniai. Vidutiniškai sutepti skalbiniai.
Gležni audiniai 40 °C – šaltas	2,5 kg 1 200 aps./min.	Gležnų audinių, pavyzdžiui, akrilo, viskozės, polies-terio skalbiniai. Vidutiniškai sutepti skalbiniai.
Vilna / skalbimas rankomis 40 °C – šaltas	1 kg 1 200 aps./min.	Skalbyklėje skalbiami vilnoniai, rankomis skalbiami vilnoniai ir gležni audiniai su skalbimo rankomis priežiūros simboliu.²⁾

Programa Temperatūros in- tervalas	Didžiausias skalbinių kie- kis Didžiausias gręžimo greitis	Programos aprašas (Skalbinių rūšis ir suteptimo lygis)
Atšviežinimas 20 min.  40–30 °C	1 kg 1 200 aps./min.	Labai trumpas ciklas mažai suteptiems arba vieną kartą dėvėtiems medvilniniams ir sintetiniams skalbiniams.
Mišrūs 20°  20 °C	3 kg 1 200 aps./min.	Speciali programa nestipriai suteptiems medvilniniams, sintetiniams ir mišraus pluošto audiniams. Nustatykite šią programą, kad sumažintumėte energijos sąnaudas. Įsitinkinkite, kad ploviklis yra skirtas naudoti žemoje temperatūroje, tada skalbiniai bus išskalbti švariai ³⁾ .

1) Standartinės programos, naudojamos vertinant sąnaudas energijos sąnaudų ženklinimui. Pagal reglamentą 1061/2010 šios programos yra atitinkamai standartinė 60 °C medvilnės programa ir standartinė 40 °C medvilnės programa. Tai veiksmingiausios programos energijos ir vandens sąnaudų atžvilgiu, skalbiant vidutiniškai suteptus medvilninius skalbinius.





















Skalavimo fazės metu vandens temperatūra gali skirtis nuo nurodytos pasirinktos programos temperatūros.

2) Per šį ciklą būgnas lėtai sukasi, kad būtų švelniai skalbiama. Gali atrodyti, kad būgnas nesisuka arba tinkamai nesisuka. Laikykite tai normaliu prietaiso veikimu.

3) Temperatūros indikatorius nešviečia.

Programų parinkčių suderinamumas

Programa											
30' @ 30°		■						■	■	■	
	■	■	■	■	■	■	■	■	■	■	■
	■	■	■	■	■	■	■	■	■	■	■
	■	■	■	■	■	■	■	■	■	■	■
	■	■	■	■	■	■	■	■	■	■	■
	■	■	■	■	■	■	■	■	■	■	■
	■	■	■	■	■	■	■	■	■	■	■
	■	■	■	■	■	■	■	■	■	■	■

1) Pasirinkus šią parinktį, rekomenduojame sumažinti skalbinių kieki. Galima dėti visą įkrovą, bet skalavimo rezultatai gali būti prasti. Rekomenduojamas skalbinių kiekis: medvilnė: 3 kg, sintetiniai ir gležnų audinių skalbiniai: 1,5 kg.

Sąnaudos



Šioje lentelėje pateikti apytiksliai duomenys. Duomenys priklauso nuo įvairių priežasčių: skalbinių kiekio ir rūšies, vandens ir aplinkos oro temperatūros.



Programos pradžioje ekrane rodoma programos trukmė skalbiant didžiausią skalbinių kiekį. Skalavimo fazės metu programos trukmė automatiškai apskaičiuojama ir ji gali stipriai sumažėti, jei skalbinių kiekis yra mažesnis nei didžiausias leistinas (pvz., medvilnės 60 °C programai didžiausias skalbinių kiekis yra 6 kg, programos trukmė viršija 2 valandas, o kai tikrasis skalbinių kiekis yra 1 kg, programos trukmė nesiekia 1 valandos). Kai prietaisas skaičiuoja tikrą programos trukmę, ekrane mirksi taškas.

Programos	Įkrova (kg)	Energijos sąnaudos (kWh)	Vandens sąnaudos (litrais)	Apytikslė programos trukmė (minutėmis)	Likusi drėgmė (%) ¹⁾
Medvilnė 60 °C	6	1,50	65	200	53
Medvilnė 40 °C	6	0,85	62	190	53
Sintetika 40 °C	2,5	0,50	46	105	35
Gležni audiniai 40 °C	2,5	0,55	46	90	35
Vilna / skalbimas rankomis 30 °C	1	0,36	50	65	30
Standartinės medvilnės programos					
Standartinė 60 °C medvilnė	6	0,87	49	200	53
Standartinė 60 °C medvilnė	3	0,69	41	150	53
Standartinė 40 °C medvilnė	3	0,59	41	138	53

¹⁾ Gręžimo fazės pabaigoje.

Išjungimo režimas (W)	Įjungimo režimas (W)
0,48	0,48

Pirmiau esančioje lentelėje pateikta informacija atitinka ES Komisijos reglamentą 1015/2010, įgyvendinantį direktyvą 2009/125/EB.

Parinkty

Temperatūra

Pasirinkę šią parinktį, galite sumažinti numatytąją temperatūrą.

Indikatorius = šaltas vanduo.

Užsidega nustatytos temperatūros indikatorius.

Gręžimas

Pasirinkę šią parinktį, galite sumažinti numatytąjį gręžimo greitį.

Užsidegs nustatyto greičio indikatorius.

Papildomos gręžimo parinktys:

Be gręžimo

- Nustatykite šią parinktį, kad atšauktumėte visas gręžimo fazes. Galima tik vandens išleidimo fazė.
- Užsidegs atitinkamas indikatorius.
- Nustatykite šią parinktį, skalbdami labai jautrius audinius.
- Kai kurioms skalbimo programoms skalavimų fazės metu naudojama daugiau vandens.

Skalavimo sulaikymas

- Nustatykite šią parinktį, kad skalbiniai nesusiglamžytų.
- Užsidegs atitinkamas indikatorius.
- Programai pasibaigus, vanduo iš būgno neišleidžiamas.
- Būgnas reguliariai pasukamas, kad skalbiniai nesusiglamžytų.
- Dangtis lieka užblokuotas. Norėdami atrakinti dangtį, privalote išleisti vandenį.

 Apie vandens išleidimą skaitykite skyrelyje „Programai pasibaigus“.

Sparčioji

Naudodami šią parinktį, galite sutrumpinti programos laiką.

Naudokite šią parinktį nesmarkiai sutemptiems skalbiniais arba gaminiams, kuriuos reikia atšviežinti.

Užsidegs atitinkamas indikatorius.

Pirminis skalbimas

Naudodami šią parinktį, prie skalbimo programos galite pridėti pradinio skalbimo fazę.

Naudokite šią parinktį stipriai suteptiems skalbiniais skalbti. Nustačius šią parinktį, pailgėja programos trukmė.

Užsidegs atitinkamas indikatorius.

Lengvas lyginimas

Prietaisas skalbia ir gręžia atsargiai, kad skalbiniai nesusiglamžytų.

Šis prietaisas sumažina gręžimo greitį, naudoja daugiau vandens ir pritaiko programos trukmę pagal skalbinių tipą.

Užsidegs atitinkamas indikatorius.

Tik skalavimas

Šia parinktimi galite atlikti tik pasirinktos skalbimo programos paskutinį skalavimą.



Jeigu taip pat nustatėte papildomo skalavimo funkciją ()¹, prietaisas prideda du arba daugiau skalavimų.

Užsidegs atitinkamas indikatorius.

Vandens išleidimas ir gręžimas

Šia parinktimi galite atlikti gręžimo ir vandens išleidimo ciklą.

Ši gręžimo fazė tinka jūsų nustatytai skalbimo programai.

 Jeigu taip pat nustatėte parinktį „Be gręžimo“ ()¹, prietaisas tik išleis vandenį.

Baigti paliekant vandenį būgne

Šia parinktimi galite nustatyti valandų skaičių, po kurio norėtumėte, kad skalbimo programa būtų baigta.

Galite nustatyti mažiausiai 3 valandas ir daugiausiai 20 valandų.

Ekrane rodomas valandų skaičius ir šviečia indikatorius virš mygtuko ()¹.

Papildomas skalavimas

Naudodami šią parinktį, prie skalbimo programos galite pridėti kelis papildomus skalavimus.

Naudokite šią parinktį, skalbdami skalbimo priemonėms alergiškų žmonių drabužius, arba tuo atveju, jeigu vanduo yra minkštas.



Užsidega susijęs indikatorius.¹

¹ Kaip suaktyvinti šią parinktį žr. „Nuostatos“.

Nuostatos



Papildomas skalavimas

Ši parinktis leidžia jums pastoviai naudoti papildomą skalavimą su kiekviena naujai nustatyta programa.

- Norėdami **įjungti / išjungti** šią parinktį, vienu metu palieskite ir palaikykite  ir  mygtukus, kol  užsidegs / užges indikatorius.

Apsaugos nuo vaikų užraktas

Naudodami šią parinktį, galite apsaugoti prietaisą, kad vaikai nežaistų valdymo skydeliu.

- Norėdami **įjungti / išjungti** šią parinktį, vienu metu palieskite ir palaikykite  ir  mygtukus, kol  užsidegs / užges indikatorius.

Prieš naudojantis pirmąkart

- Ipilkite truputį skalbiklio į skalbimo fazės skyrelį.
- Nustatykite ir paleiskite programą medvilnei skalbti, parinkę aukščiausią temperatūrą, bet skalbinių nedėkite.

Kasdienis naudojimas



ĮSPĖJIMAS!



Žr. saugos skyrius.

Skalbinių dėjimas

- Atidarykite prietaiso dangtį.
- Paspauskite mygtuką **A**. Būgnas automatiškai atidaromas.
- Po vieną skalbinius sudėkite į būgną.
- Prieš dėdami skalbinius į prietaisą, juos papurtykite.

Nepridėkite per daug skalbinių į būgną.

- Uždarykite būgną ir dangtį.

Ijunkite šią parinktį, palietę mygtuką . Mygtukai yra užrakinti (išskyrus mygtuką .



Ši parinktis lieka įjungta, netgi kai išjungiате prietaisą.

Garso signalai

Garso signalai pasigirsta:

- Programa yra baigta.
 - Esant prietaiso veikimo sutrikimui.
- Norėdami **išjungti / įjungti** garso signalus, vienu metu palieskite ir 4 sekundes palaikykite nuspaudę mygtukus **P** ir .



Išjungus garso signalus, įvykus prietaiso veikimo sutrikimui jie vis tiek veiks.

Taip iš būgno ir korpuso bus pašalintas visas galimas purvas.

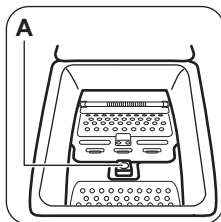

PERSPĖJIMAS!

Prieš uždarydami prietaiso dangtį, būtinai tinkamai uždarykite būgną.

Skalbimo priemonių ir priedų naudojimas

Pripilkite reikiamą skalbiklio ir audinių minkštiklio kiekį.

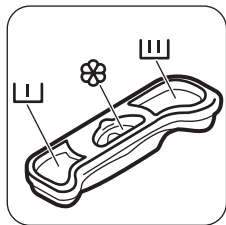

Skalbimo priemonės skyreliai

	Skalbimo priemonės skyrelis pirminio skalbimo fazei.
	Skalbimo priemonės skyrelis skalbimo fazei.
	Skystų skalbimo priedų (audinių minkštiklio ar standiklio) skyrelis.
	PERSPĖJIMAS! Neviršykite lygio.

Prietaiso įjungimas

Porą sekundžių paspauskite ir palaikykite mygtuką , kad įjungtumėte arba išjungtumėte prietaisą. Įjungus prietaisą, pasigirsta garso signalas. Prietaise rodoma paleidimo animacija. Animacija greitai parodo kiekvieną skalbimo programą, numatytąją temperatūrą ir gręžimo nuostatas. Ekране rodomas žodis Įjungta.

Programos nustatymas

1. Palieskite programos mygtuką **P** ir nustatykite programą:
 - Mirksi šio mygtuko indikatorius.
 - Ekране rodoma programos trukmė.
2. Jeigu reikia, pakeiskite temperatūros ir gręžimo greitį arba pridėkite galimų parinkčių. Suaktyvinius parinkti, užsidega nustatytos parinkties indikatorius.

Jeigu ką nors nustatysite netinkamai, ekrane bus rodomas pranešimas .

Programos paleidimas be Baigti paliekant vandenį būgne parinkties

Palieskite mygtuką .

- Mygtuko indikatorius nustoja mirksėti ir pradeda šviesti nepertraukiamai.
- Programa pradedama, dangtis užrakinamas, šviečia indikatorius .
- Trumpą laiką skalbimo ciklo pradžioje gali veikti vandens išleidimo siurblys.

- Praėjus maždaug 15 minučių nuo programos pradžios:
- Prietaisas automatiškai pakoreguoja programos trukmę pagal skalbinių kiekį.
 - Ekране rodomas naujas dydis.

Programos paleidimas su Baigti paliekant vandenį būgne parinktimi

1. Pakartotinai lieskite mygtuką , kad pasirinktumėte valandų skaičių, kada norite, kad būtų baigtas skalbimo ciklas. Ekране rodomas nustatytas valandų skaičius (pvz. 3h) ir indikatorius virš mygtuko šviečia ir rodo, kad parinktis yra įjungta.
2. Palieskite mygtuką :
 - Durelės yra užrakintos.
 - Prietaisas pradeda atgalinį skaičiavimą.
 - Pasibaigus atgaliniam laiko skaičiavimui, programa pradedama automatiškai.

Prieš paliesdami mygtuką , galite atšaukti arba pakeisti nustatytą Baigti paliekant vandenį būgne parinktį. Palietę mygtuką , galite tik atšaukti Baigti paliekant vandenį būgne parinktį.



Norint atšaukti Baigti paliekant vandenį būgne parinktį:

- a. Palieskite mygtuką , kad prietaisas būtų pristabdytas. Mirksi mygtuko indikatorius .
- b. Lieskite mygtuką , kol užges virš šio mygtuko esantis indikatorius. Norėdami nedelsiant paleisti programą, dar kartą palieskite mygtuką .

i Kai naudojate skystus skalbiklius kartu su Baigti paliekant vandenį būgne parinktimi, pridėkite skystų skalbiklių su dozavimo rutuliu (pristato skalbiklio gamintojas).

Programos pertraukimas ir parinkčių keitimas

Galite pakeisti tik tam tikras, dar nevykdomas parinktis.



1. Palieskite . Mirksi šio mygtuko indikatorius.
2. Pakeiskite parinktis. Jeigu pakeisite bet kurią parinktį Baigti paliekant vandenį būgne parinktis (jeigu nustatyta) bus išjungta.
3. Vėl palieskite . Programa tęsiama toliau.

Programos atšaukimas

1. Norėdami atšaukti programą ir išjungti prietaisą, kelias sekundes palaikykite nuspaudę mygtuką .
2. Norėdami prietaisą įjungti, dar kartą paspauskite tą patį mygtuką. Dabar galite nustatyti naują skalbimo programą.

i Iš prietaiso neišleidžiamas vanduo. Būgne likęs vanduo gali būti naudojamas kitam skalbimo ciklui.

Dangčio atidarymas





Kol veikia programa (arba ) , prietaiso dangtis yra užrakintas. Šviečia indikatorius .







PERSPĖJIMAS!

Jeigu temperatūra yra per aukšta ir per daug vandens būgne, jūs negalėsite atidaryti dangčio.



Norint atidaryti dangtį per pirmąsias ciklo minutes (arba kai veikia):

1. Palieskite mygtuką  prietaisui pristabdyti.
2. Palaukite pora minučių, kol indikatorius  išsijungs.
3. Galite atidaryti dangtį.
4. Uždarykite dangtį ir dar kartą palieskite mygtuką . Programa (arba ) tęsiama toliau.



Programai pasibaigus

- Prietaisas automatiškai išsijungs.
- Girdimi garso signalai (jeigu jie įjungti).
- Ekrane užsidega .
- Užgęsta mygtuko  indikatorius.
- Dangčio užrakinimo indikatorius  mirksi (kai dangtis atrakinamas) ir vėliau išsijungia.
- Galite atidaryti dangtį.
- Išimkite skalbinius iš prietaiso. Patikrinkite, ar būgnas yra tuščias.
- Norėdami išjungti prietaisą, spauskite ir kelias sekundes palaikykite nuspaudę mygtuką .
- Užsukite vandens čiaupą.
- Palikite dangtį pravirą, kad nesusidarytų pelėsiai ir nemalonių kvapų.



Skalbimo programa baigta, bet būgne yra vandens:

- Būgnas reguliariai pasukamas, kad skalbiniai nesusiglamžytų.
- Indikatorius  mirksi, primindamas, kad reikia išleisti vandenį.
- Šviečia dangčio užrakto indikatorius . Mirksi mygtuko indikatorius . Dangtis lieka užblokuotas.
- Norėdami atidaryti dangtį, privalote išleisti vandenį.

Vandens išleidimas:

1. Norint išleisti vandenį
 - Palieskite mygtuką . Prietaisas išleidžia vandenį ir gręžia didžiausiu pasirinktos skalbimo programos gręžimo greičiu.
 - Arba palieskite mygtuką , kad pakeistumėte gręžimo greitį ir tada palieskite mygtuką . Iš prietaiso

išleidžiamas vanduo ir atliekamas gręžimas. Jeigu nustatėte , prietaisas tik išleis vandenį.

2. Programai pasibaigus ir po poros minučių dangčio užrakto indikatorius  užgęsta ir galite atidaryti dangtį.
3. Norėdami išjungti prietaisą, spauskite ir kelias sekundes palaikykite nuspaudę mygtuką .

 Maždaug po 18 valandų prietaisas automatiškai išleidžia vandenį ir išgręžia skalbinius (išskyrus programą „Vilna“).

AUTOMATINIO IŠJUNGIMO parinktis



AUTOMATINIO IŠJUNGIMO rezervine parinktimi prietaisas automatiškai

Patarimai

Skalbinių sudėjimas

- Suskirstykite skalbinius į: baltus, spalvotus, sintetinius, gležnus ir vilnonius.
- Vadovaukitės skalbimo nurodymais, pateiktais skalbinių priežiūros etiketėse.
- Neskalkbkite kartu baltų ir spalvotų gaminių.
- Kai kurie gaminiai pirmo skalbimo metu gali šiek tiek išblukti. Pirmą kartą rekomenduojame juos skalbti atskirai.
- Užsekite užvalkalus, užtraukite užtrauktukus, užsekite kilpas ir spaustukus. Užriškite diržus.
- Ištuštinkite kišenės ir skalbinius išlankstykite.
- Daugiasluoksnius audinius, vilnonius ir išmargintus gaminius išverskite.
- Išvalykite sunkiai įveikiamas dėmes.
- Sunkiai pašalinamoms dėmėms išskalbti naudokite specialią skalbimo priemonę.
- Būkite atsargūs, skalbdami užuolaidas. Nuimkite kabliukus arba sudėkite užuolaidas į skalbimo maišelį arba pagalvės užvalkalą.
- Neskalkbkite šiame prietaise skalbinių be apsiuvų arba su prakirpimais. Naudokite skalbimo maišelį mažiems ir (arba) gležniems daiktams (pvz., vielutėmis sutvirtintoms liemenėlėms, diržams, pėdkelnėms ir pan.) skalbti.
- Jeigu skalbinių labai mažai, gręžimo metu gali kilti balanso problemų. Jeigu taip

išjungiamas, kad būtų mažesnės energijos sąnaudos. Visi indikatoriai ir ekranas užgęsta, kai:

- Nenaudojate prietaiso 5 minutes prieš paliesdami . Norėdami vėl įjungti prietaisą, paspauskite mygtuką .
- Praėjus 5 minutėms nuo skalbimo programos pabaigos. Norėdami vėl įjungti prietaisą, paspauskite mygtuką . Ekране rodoma paskutinį kartą nustatytos programos pabaiga. Palieskite mygtuką **P**, jeigu norite nustatyti naują ciklą.

atsitiktų, rankomis išskirstykite skalbinius būgne ir iš naujo paleiskite gręžimo etapą.

Sunkiai įveikiamos dėmės

Kai kurių dėmių vien vandeniu ir skalbimo priemone pašalinti nepavyksta.

Tokias dėmes rekomenduojame pašalinti prieš sudedant skalbinius į prietaisą.

Galima naudoti specialius dėmių valiklius. Naudokite specialų, dėmės ir audinio rūšiai tinkamą dėmių valiklį.

Skalbikliai ir skalbimo priedai

- Naudokite tik specialiai skalbyklėms skirtus skalbiklius ir priedus:
 - skalbiamuosius miltelius, skirtus visų tipų audiniams;
 - skalbiamuosius miltelius, skirtus gležniems audiniams (iki 40 °C) ir vilnai;
 - skystus skalbiklius, skirtus skalbti ne itin karštame vandenyje (60 °C) visų tipų audiniams arba tik vilnai.
- Nemaišykite skirtingų rūšių skalbiklių.
- Tausodami gamtą, naudokite tik tiek ploviklio, kiek reikia.
- Visuomet vadovaukitės nurodymais, pateiktais ant šių priemonių pakuočių.
- Naudokite tinkamas priemones, atsižvelgdami į audinių rūšį ir spalvą, programos temperatūrą ir nešvarumo lygį.

- Jeigu prietaise nėra ploviklio dalytuvo su sklendės įtaisu, skystą skalbiklį pilkite į skalbiklio dozavimo rutulį (pristato skalbiklio gamintojas).

Ekologiniai patarimai

- Nesmarkiai suteptus skalbinius skalbkite pasirinkę programą be pradinio skalbimo funkcijos.
- Paleiskite plovimo programą tik tuomet, kai surinksite maksimalų kiekį skalbinių.
- Nustatę skalbimo vėsiam vandenyje programą, jeigu būtina, naudokite dėmių valiklį.
- Patikrinkite savo namų vandens tiekimo sistemos vandens kietumą, kad atitinkamai

naudotumėte reikiamą skalbimo priemonių kiekį

Vandens kietumas

Jeigu jūsų vietovėje vanduo yra didelio arba vidutinio kietumo, rekomenduojame naudoti skalbyklėms skirtą vandens minkštiklį. Vietovėse, kur vanduo yra minkštas, vandens minkštiklio naudoti nebūtina.

Norėdami sužinoti savo vietovės vandens kietumą, susisiekite su vietos vandentiekio tarnyba.

Naudokite tinkamą vandens minkštiklio kiekį. Visuomet vadovaukitės nurodymais, pateiktais ant šios priemonės pakuotės.

Valymas ir priežiūra



ĮSPĖJIMAS!

Žr. saugos skyrius.

Valymas iš išorės

Prietaisą valykite tik muilu ir šiltu vandeniu. Kruopščiai nusauskite visus paviršius.



PERSPĖJIMAS!

Valymui nenaudokite alkoholio, tirpiklių arba cheminių priemonių.

Kalkių nuosėdų šalinimas

Jeigu jūsų vietovėje vanduo yra didelio arba vidutinio kietumo, rekomenduojame naudoti skalbyklėms skirtą kalkių šalinimo priemonę.

Reguliariai tikrinkite būgną, kad nesusidarytų kalkių nuosėdų ir rūdžių.

Rūdims valyti naudokite tik specialias, skalbyklėms skirtas priemones. Kalkių nuosėdų šalinimas atliekamas nededant į būgną skalbinių.



Visuomet vadovaukitės nurodymais, pateiktais ant šios priemonės pakuotės.

- Paleiskite programą medvilnei skalbti, parinkę aukščiausią temperatūrą ir pripylę nedaug skalbiklio.

Dangčio sandariklis

Reguliariai tikrinkite sandariklį. Valykite jį, kai reikia, naudodami kremo valymo priemonę su amoniaku, nebraižydami sandariklio paviršiaus.



Visuomet vadovaukitės nurodymais, pateiktais ant šios priemonės pakuotės.

Ploviklio dalytuvo valymas

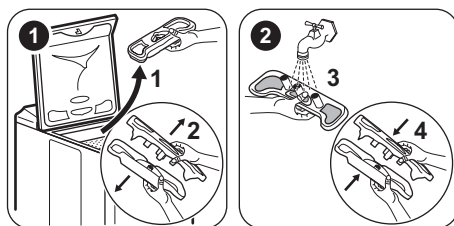

Techninis skalbyklės plovimas

Naudojant žemos temperatūros programas, būgne gali likti šiek tiek skalbiklio. Reguliariai atlikite techninį plovimą. Norėdami tai padaryti:

- Išimkite skalbinius iš būgno.

Vandens išleidimo filtro valymas

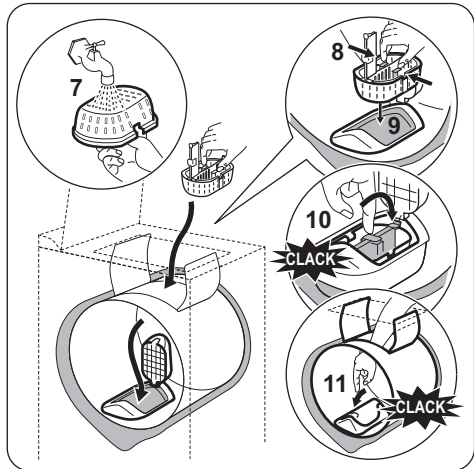
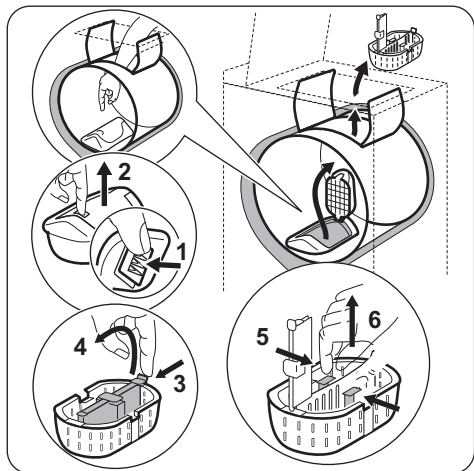

Vandens įleidimo žarnos ir sklendės filtro valymas

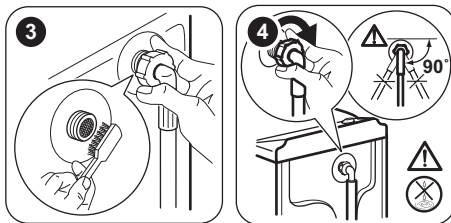
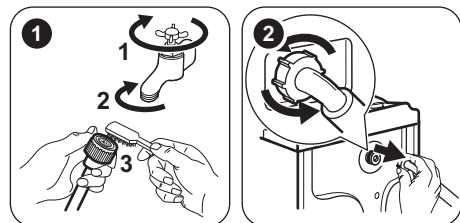

Apsauga nuo užšalimo

Jeigu prietaisas įrengtas tokioje vietoje, kur temperatūra gali nukristi žemiau 0 °C, išleiskite vandens įleidimo žarnoje ir vandens išleidimo siurblyje likusį vandenį.

i Šiuos veiksmus taip pat atlikite tuo atveju, jeigu norite išleisti vandenį avariniu būdu.

1. Ištraukite maitinimo laido kištuką iš elektros lizdo.
2. Užskirkite vandens čiaupą ir atjunkite vandens įleidimo žarną.
3. Atjunkite vandens išleidimo žarną nuo kriauklės arba sifono.
4. Dėkite vandens išleidimo ir įleidimo žarnų galus į indą. Išleiskite vandenį iš žarnų.
5. Įkiškite maitinimo kištuką į maitinimo lizdą ir vėl įjunkite prietaisą.
6. Nustatykite bet kokį skalbimo ciklą kartu su parinktimi „Vandens išleidimas ir grėžimas“ ir palikite jį veikti iki ciklo pabaigos.
7. Norėdami išjungti prietaisą, paspauskite mygtuką **ⓘ**.
8. Atjunkite prietaisą iš maitinimo tinklo lizdo.



ĮSPĖJIMAS!

Jeigu vėl norėsite naudoti prietaisą, įsitikinkite, kad aplinkos temperatūra būtų aukštesnė nei 0 °C. Gamintojas neatsako už žalą, padarytą dėl žemos temperatūros.

Trikčių šalinimas



ISPĖJIMAS!

Žr. saugos skyrius.

Ižanga

Prietaisas neišsijungia arba nesustoja skalbimo programos metu.

Iš pradžių pabandykite problemos sprendimą rasti patys (žr. lentelę). Jeigu nepavyktų, kreipkitės į įgaliojantį aptarnavimo centrą.

Esant tam tikroms problemoms, girdimi garso signalai ir ekrane rodomi įspėjamieji kodai:

- **E10** - Į prietaisą tinkamai nepatenka vanduo.

Galimi gedimai

- **E20** – iš prietaiso neišleidžiamas vanduo.
- **E40** – prietaiso dangtis arba būgno durelės atidaryti arba netinkamai uždaryti. Patikrinkite ir tą, ir tą!
- **E80** – nestabilus elektros tiekimas. Palaukite, kol elektros tiekimas stabilizuosis.
- **E91** – nėra ryšio tarp prietaiso elektroninių elementų. Išjunkite ir vėl įjunkite.



ISPĖJIMAS!

Prieš atlikdami patikros darbus, išjunkite prietaisą.

Problema	Galimas sprendimas
Programa nepasileidžia.	<ul style="list-style-type: none">• Patikrinkite, ar maitinimo laido kištukas įkištas į elektros tinklo lizdą.• Įsitikinkite, ar prietaiso dangtis ir būgno durelės tinkamai uždaryti.• Įsitikinkite, ar neperdegė elektros skydinėje esantis saugiklis.• Įsitikinkite, ar paspaudėte paleidimo / pristabdymo mygtuką.• Jeigu nustatyta atidėto paleidimo funkcija, atšaukite šią nuostatą arba palaukite, kol bus baigta atgalinė laiko atskaita.• Išjunkite apsaugos nuo vaikų užrakto funkciją, jeigu ji įjungta.
Į prietaisą tinkamai nepatenka vanduo.	<ul style="list-style-type: none">• Patikrinkite, ar atsuktas vandens čiaupas.• Patikrinkite, ar ne per mažas vandentiekio sistemos slėgis. Norėdami gauti šią informaciją, kreipkitės į vietos vandentiekio įmonę.• Patikrinkite, ar vandens čiaupas neužsikimšęs.• Patikrinkite, ar neužsikimšę įvado žarnos ir sklendės filtrai. Žr. skyrių „Valymas ir priežiūra“.• Patikrinkite, ar įleidimo žarna nesumazgyta ir neužlenkta.• Patikrinkite, ar tinkamai prijungta vandens įvado žarna.
Iš prietaiso neišleidžiamas vanduo.	<ul style="list-style-type: none">• Patikrinkite, ar kriauklės vandens čiaupas neužsikimšęs.• Patikrinkite, ar vandens išleidimo žarna nesumazgyta ir neužlenkta.• Patikrinkite, ar tinkamai prijungta vandens išleidimo žarna.• Nustatykite vandens išleidimo parinktį, jeigu buvote pasirinkę programą be vandens išleidimo fazės.• Nustatykite vandens išleidimo parinktį, jeigu buvote nustatę parinktį, kurios pabaigoje vanduo paliekamas būgne.• Jeigu pirmiau minėti sprendimo būdai problemų išspręsti nepadėtų, kreipkitės į įgaliojantį techninės priežiūros centrą (nes gali būti užsikimšęs vandens išleidimo siurblio filtras).

Problema	Galimas sprendimas
Neveikia gręžimo fazė arba skalbimo ciklas trunka ilgiau nei įprastai.	<ul style="list-style-type: none"> Rankomis išskirstykite skalbinius būgne ir iš naujo paleiskite gręžimo fazę. Šią problemą gali sukelti disbalanso problemos. Nustatykite gręžimo parinktį. Nustatykite vandens išleidimo parinktį, jeigu buvote nustatę parinktį, kurios pabaigoje vanduo paliekamas būgne. Jeigu pirmiau minėti sprendimo būdai problemų išspręsti nepadėtų, kreipkitės į įgaliotąjį techninės priežiūros centrą (nes gali būti užsikimšęs vandens išleidimo siurblio filtras).
Ant grindų yra vandens.	<ul style="list-style-type: none"> Įsitikinkite, kad vandens žarnų jungtys yra tinkamai užveržtos, jog vanduo negalėtų pratekėti. Patikrinkite, ar nepažeistos vandens įvado ir vandens išvado žarnos. Būtinai naudokite tinkamas skalbimo priemones bei tinkamą jų kiekį.
Nepavyksta atidaryti prietaiso dangčio.	<ul style="list-style-type: none"> Įsitikinkite, ar skalbimo programa yra baigta. Jeigu būgne yra vandens, nustatykite vandens išleidimo arba gręžimo parinktį.
Prietaisas kelia neįprastą triukšmą.	<ul style="list-style-type: none"> Įsitikinkite, ar prietaisas pastatytas lygiai. Žr. skyrių „Įrengimo instrukcija“. Būtinai pašalinkite pakavimo medžiagas ir (arba) gabenimui skirtus varžtus. Žr. skyrių „Įrengimo instrukcija“. Pridėkite į būgną daugiau skalbinių. Galbūt pridėjote per mažai skalbinių.
Prietaisas pripildomas vandens, bet jis tuoj pat išleidžiamas.	<ul style="list-style-type: none"> Įsitikinkite, ar vandens išleidimo žarna yra tinkamoje padėtyje. Galbūt per žemai įrengtas žarnos galas. Žr. skyrių „Įrengimo instrukcija“.
Ciklas trunka trumpiau už rodomą laiką.	<ul style="list-style-type: none"> Prietaisas apskaičiuoja naują laiką pagal skalbinių kiekį. Žr. skyrių „Sąnaudos“.
Ciklas trunka ilgiau už rodomą laiką.	<ul style="list-style-type: none"> Nesubalansuota skalbinių įkrova pailgina laiko trukmę. Tai įprastas prietaiso funkcionavimas.
Nepatenkinami skalbimo rezultatai.	<ul style="list-style-type: none"> Naudokite daugiau skalbiklio arba kitą skalbiklį. Prieš skalbdami skalbinius, specialiomis dėmių valymo priemonėmis pašalinkite sunkiai įveikiamas dėmes. Įsitikinkite, ar nustatėte tinkamą temperatūrą. Sumažinkite skalbinių kiekį.
Negalite nustatyti parinktys.	<ul style="list-style-type: none"> Užtikrinkite, kad spaudžiate tik norimą (-us) jutiklinį (-ius) mygtuką (-us).

Patikrinę įjunkite prietaisą. Programa tęsiama nuo pertraukimo momento.

Jeigu problema kartojasi, kreipkitės į įgaliotąjį techninės priežiūros centrą.

Jeigu ekrane rodomi kiti įspėjamieji kodai. Išjunkite ir vėl įjunkite prietaisą. Jeigu problema tęsiasi, kreipkitės į įgaliotąjį techninės priežiūros centrą.

Techninės priežiūra

Rekomenduojame naudoti tik originalias atsargines dalis.

Keipdamiesi į įgaliotąjį techninės priežiūros centrą, būtinai pateikite šiuos duomenis. Ši informacija nurodyta techninių duomenų

plokštelėje: modelis (Mod.), PNC (Prod.No.),
serijos numeris (Ser.No.).

Techniniai duomenys

Matmuo	Plotis / aukštis / gylis / bendras gylis	400 mm/ 890 mm/ 600 mm/ 600 mm
Elektros prijungimas	Įtampa Bendroji galia Saugiklis Dažnis	230 V 2 200 W 10 A 50 Hz
Apsaugos nuo kietųjų daiklių ir drėgmės patekimo lygi užtikrina apsauginis dangtis, išskyrus atvejus, kai žemos įtampos įranga yra neapsaugota nuo drėgmės		IPX4
Tiekiamo vandens slėgis	Minimalus Maksimalus	0,5 baro (0,05 MPa) 8 barai (0,8 MPa)
Vandens įvadas ¹⁾		Šaltas vanduo
Didžiausias skalbinių kiekis	Medvilnė	6 kg
Energijos efektyvumo klasė		A++
Gręžimo greitis	Maksimalus	1 200 aps./min.

1) Prijunkite vandens įleidimo žarną prie vandens čiaupo, kurio sriegis 3/4 colio.

APLINKOS APSAUGA

Atiduokite perdirbti medžiagas, pažymėtas šiuo ženklu . Išmeskite pakuotę į atitinkamą atliekų surinkimo konteinerį, kad ji būtų perdirbta. Padėkite saugoti aplinką bei žmonių sveikatą ir surinkti bei perdirbti elektros ir elektronikos prietaisų atliekas.

Neišmeskite šiuo ženklu  pažymėtų prietaisų kartu su kitomis buitinėmis atliekomis. Atiduokite šį gaminį į vietos atliekų surinkimo punktą arba susisiekite su vietos savivaldybe dėl papildomos informacijos.

Cuprins

Informații privind siguranța.....	36	Setări.....	43
Instrucțiuni privind siguranța.....	37	Înainte de prima utilizare.....	44
Descrierea produsului.....	38	Utilizarea zilnică.....	44
Panoul de comandă.....	39	Informații și sfaturi.....	47
Tabelul programelor.....	40	Îngrijirea și curățarea.....	48
Valori de consum.....	41	Depanare.....	49
Opțiuni.....	42	Date tehnice.....	51

Ne rezervăm dreptul asupra efectuării de modificări.

Informații privind siguranța

Înainte de instalarea și de utilizarea aparatului, citiți cu atenție instrucțiunile furnizate. Producătorul nu este responsabil dacă instalarea și utilizarea incorectă a aparatului provoacă vătămări și daune. Păstrați întotdeauna instrucțiunile împreună cu aparatul pentru consultare ulterioară.

Siguranța copiilor și a persoanelor vulnerabile

- Acest aparat poate fi utilizat de copiii cu vârsta mai mare de 8 ani, de persoanele cu capacități fizice, senzoriale sau mentale reduse sau de persoanele fără cunoștințe sau experiență doar sub supraveghere sau după o scurtă instruire care să le ofere informațiile necesare despre utilizarea sigură a aparatului și să le permită să înțeleagă pericolele la care se expun.
- Nu lăsați copiii să se joace cu aparatul.
- Nu lăsați ambalajul produsului la îndemâna copiilor.
- Nu lăsați detergentii la îndemâna copiilor.
- Nu lăsați copiii și animalele să se apropie de ușa aparatului când aceasta este deschisă.
- Curățarea și întreținerea curentă nu trebuie efectuate de copii nesupravegheați.

Aspecte generale privind siguranța

- Nu modificați specificațiile acestui aparat.
- Respectați volumul maxim de încărcare de 6 kg (consultați capitolul “Tabelul de programe”).

- Presiunea de funcționare a apei (minimă și maximă) trebuie să fie între 0,5 bar (0,05 MPa) și 8 bar (0,8 MPa).
- Fantele de aerisire din bază (dacă este cazul) nu trebuie să fie blocate de covoare.
- Aparatul va fi conectat la rețeaua de apă folosind noile furtunuri furnizate. Furtunurile vechi nu trebuie reutilizate.
- În cazul în care cablul de alimentare este deteriorat, trebuie înlocuit de producător, de centrul autorizat de service al acestuia sau de persoane cu o calificare similară pentru a se evita orice pericol.
- Înainte de a efectua operațiile de întreținere, dezactivați aparatul și scoateți ștecherul din priză.
- Nu folosiți apă pulverizată și abur pentru curățarea aparatului.
- Curățați aparatul cu o lavetă moale, umedă. Utilizați numai detergenți neutri. Nu folosiți produse abrazive, bureți abrazivi, solvenți sau obiecte metalice.

Instrucțiuni privind siguranța

Instalarea

- Scoateți toate materialele folosite la ambalare și buloanele de transport.
- Păstrați buloanele de transport. Atunci când mutați din nou aparatul trebuie să blocați tamburul.
- Procedați cu atenție sporită atunci când mutați aparatul deoarece acesta este greu. Purtați întotdeauna mănuși de protecție.
- Dacă aparatul este deteriorat, nu îl instalați sau utilizați.
- Respectați instrucțiunile de instalare furnizate împreună cu aparatul.
- Nu instalați sau utilizați aparatul în locuri în care temperatura este sub 0°C sau direct expus intemperiei.
- Aparatul se va instala doar pe o podea dreaptă, stabilă, rezistentă la căldură și curată.
- Nu instalați aparatul în locuri care nu permit deschiderea completă a ușii acestuia.
- Asigurați circulația aerului între aparat și podea.

- Pentru a obține spațiul necesar între aparat și mocheta reglați picioarele acestuia.
- Nu instalați aparatul în locuri care nu permit deschiderea completă a capacului acestuia.

Conexiunea electrică

- Aparatul trebuie legat la o priză cu împământare.
- Utilizați întotdeauna o priză cu protecție (împământare) contra electrocutării, montată corect.
- Verificați dacă informațiile de natură electrică, specificate pe plăcuța cu datele tehnice, corespund cu cele ale sursei de tensiune. În caz contrar, contactați un electrician.
- Nu folosiți prize multiple și cabluri prelungitoare.
- Procedați cu atenție pentru a nu deteriora ștecherul și cablul de alimentare electrică. Dacă este necesară înlocuirea cablului de alimentare, acesta trebuie înlocuit numai de către centrul autorizat de service.

- Introduceți ștecherul în priză numai după încheierea procedurii de instalare. Asigurați accesul la priză după instalare.
- Nu atingeți cablul de alimentare sau ștecherul cu mâinile ude.
- Nu trageți de cablul de alimentare pentru a scoate din priză aparatul. Trageți întotdeauna de ștecher.
- Doar pentru Regatul Unit și Irlanda: Aparatul are un ștecher pentru 13 amperi. Dacă este necesară schimbarea siguranței din ștecher, folosiți o siguranță tip ASTA (BS 1362) de 13 amperi.
- Acest aparat este conform cu Directivele C.E.E.

Racordarea la apă

- Procedați cu atenție pentru a nu deteriora furtunurile de apă.
- Înainte de a conecta aparatul la țevi noi sau la țevi care nu au mai fost folosite de mult, lăsați apa să curgă până când este curată.
- La prima utilizare a aparatului, asigurați-vă că nu există nicio pierdere de apă.

Utilizarea



AVERTIZARE!

Pericol de rănire, electrocutare, incendiu, arsuri sau de deteriorare a aparatului.

- Utilizați acest aparat doar într-un mediu casnic.
- Respectați instrucțiunile de siguranță de pe ambalajul detergentului.
- Produsele inflamabile sau obiectele umezite cu produse inflamabile nu trebuie introduse în aparat, nici puse adiacent sau deasupra acestuia.
- Nu uitați să îndepărtați toate obiectele metalice din rufe.
- Nu așezați niciun recipient pentru colectarea posibilelor scurgeri de apă de sub aparat. Contactați centrul de service autorizat pentru a afla ce accesorii pot fi utilizate.

Gestionarea deșeurilor după încheierea ciclului de viață al aparatului



AVERTIZARE!

Pericol de vătămare sau sufocare.

- Deconectați aparatul de la sursa de alimentare electrică.
- Tăiați cablul electric și îndepărtați-l.
- Scoateți dispozitivul de blocare a ușii pentru a preveni închiderea copiilor sau a animalelor de companie în aparat.

Descrierea produsului

Prezentarea aparatului

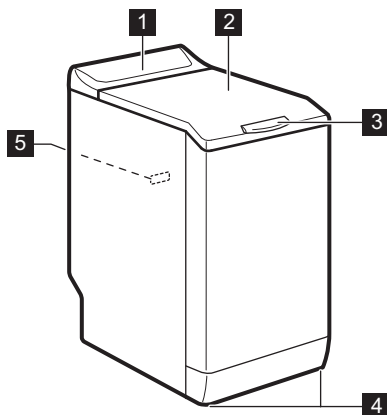

- 1 Panou de comandă
- 2 Capac
- 3 Mâner pentru capac
- 4 Picioare pentru echilibrarea aparatului
- 5 Plăcuță cu date tehnice

Panoul de comandă

Descrierea panoului de comandă

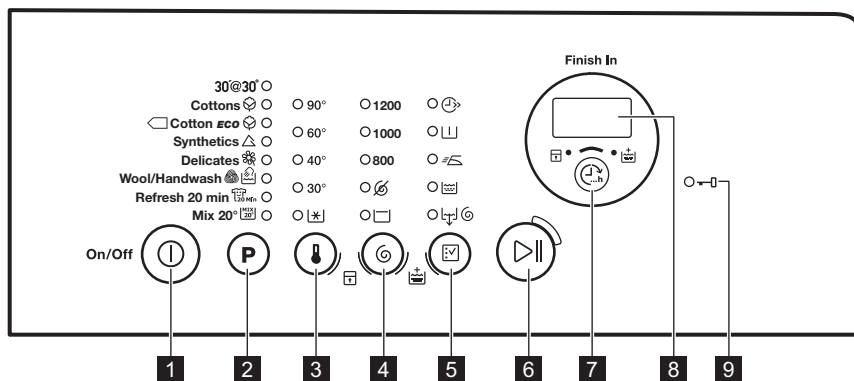

1 Buton Pornit / Oprit (Pornit / Oprit)

2 Tasta pentru selecție program **P**

3 Tastă pentru selecție temperatură

4 Tastă pentru selecție centrifugare

5 Tastă pentru selecție opțiuni

6 Tastă pentru Start / Pauză

7 Tasta Terminare în

8 Afișaj

9 Indicator pentru Ușă blocată

Afișaj

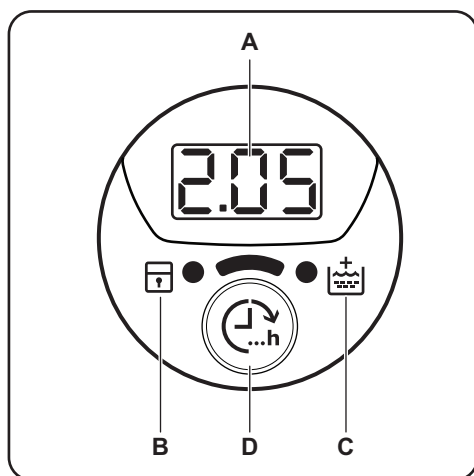

A) Zona pentru timp:

- 125: durata programului
- 3h: timpul pentru „Terminare în”
- E 20: coduri de alarmă
- Err: mesajul erorii
- 0: programul s-a încheiat.

B) Indicatorul Blocare acces copii:









- Indicatorul se aprinde atunci când activați acest dispozitiv.

C) Indicator clătire suplimentară:

- Indicatorul se aprinde atunci când activați această opțiune.

D) Tasta Terminare în.

Tabelul programelor

Program Interval pentru temperatură	Încărcătură maximă Viteză maximă de centrifugare	Descrierea programului (Tip de încărcătură și de murdărie)
30' @ 30° 30 °C	2 kg 800 rpm	Un ciclu scurt pentru articole sintetice și delicate cu nivel redus de murdărie sau pentru articole care trebuie reîmprospătate.
Bumbac  90 °C - Rece	6 kg 1200 rpm	Bumbac alb și colorat. Nivel mediu și redus de murdărie.
 Bumbac Eco ¹⁾  60 °C - 40 °C	6 kg 1200 rpm	Bumbac alb și bumbac colorat cu culori rezistente. Nivel mediu de murdărie. Consumul de energie scade și durata programului de spălare este extinsă.
Sintetice  60 °C - Rece	2,5 kg 1200 rpm	Articole sintetice sau articole cu țesături mixte. Nivel mediu de murdărie.
Delicate  40 °C - Rece	2,5 kg 1200 rpm	Țesături delicate precum cele din acril, viscoză, poliester. Nivel mediu de murdărie.
Lână / Spălare manuală  40 °C - Rece	1 kg 1200 rpm	Țesături din lână care pot fi spălate în mașină, pot fi spălate manual sau țesături delicate cu simbolul de îngrijire «spălare manuală». ²⁾
Împrospătare 20 min  40 °C - 30 °C	1 kg 1200 rpm	Un ciclu foarte scurt pentru articole din bumbac și sintetice cu nivel redus de murdărie sau purtate o singură dată.
Mix 20°  20 °C	3 kg 1200 rpm	Program special pentru bumbac, sintetice și țesături mixte cu murdărie ușoară. Setează acest program pentru a reduce consumul de energie. Asigurați-vă că detergentul este indicat pentru spălarea la temperaturi reduse pentru a avea rezultate bune la spălare ³⁾ .

1) Programe standard pentru valorile de consum din eticheta energetică. Conform reglementării 1061/2010, aceste programe sunt «programul standard la 60°C pentru bumbac» și, respectiv, «programul standard la 40°C pentru bumbac». Acestea sunt cele mai eficiente programe în ceea ce privește consumul combinat de curent și de apă pentru spălarea rufelor din bumbac cu grad normal de murdărie.



Temperatura apei în faza de spălare poate diferi de temperatura specificată pentru programul selectat.

2) Pe durata acestui ciclu tamburul se rotește încet pentru a asigura o spălare delicată. Puteți avea impresia că tamburul nu se rotește sau nu se rotește corect. Considerați acest lucru o funcționare normală a aparatului.

3) Niciun indicator de temperatură nu este aprins.

Compatibilitatea opțiunilor programelor

Program										
30' @ 30°		■					■	■	■	
	■	■	■	■	■	■	■	■	■	■
	■	■	■	■	■		■	■	■	■
	■	■	■	■	■	■	■	■	■	■
	■	■	■	■	■		■	■	■	■
	■	■	■				■	■	■	
	■	■	■				■	■	■	
	■	■	■				■	■	■	

1) La setarea acestei opțiuni vă recomandăm să reduceți cantitatea de rufe. Este posibilă păstrarea încărcăturii complete, dar rezultatele spălării pot fi nesatisfăcătoare. Încărcătura recomandată: bumbac: 3 kg, sintetice și delicate: 1,5 kg.

Valori de consum



Datele din acest tabel sunt aproximative. Factori care pot conduce la modificarea datelor: cantitatea și tipul de rufe, apa și temperatura mediului ambiant.



La pornirea programului afișajul prezintă durata programului pentru capacitatea maximă de încărcare. Pe durata fazei de spălare durata programului este calculată automat și poate fi redusă semnificativ dacă încărcătura de rufe este mai mică decât capacitatea maximă de încărcare (de ex. Bumbac 60°C, capacitatea maximă de încărcare 6 kg, durata programului depășește 2 ore; la o încărcătură reală de 1 kg, durata programului nu depășește 1 oră). Atunci când aparatul calculează durata reală a programului un punct se aprinde intermitent pe afișaj.

Programe	Încărcătură (kg)	Consum de energie (kWh)	Consum de apă (litri)	Durata aproximativă a programului (minute)	Grad de umezeală remanentă (%) ¹⁾
Bumbac 60°C	6	1,50	65	200	53
Bumbac 40°C	6	0,85	62	190	53
Sintetice 40°C	2,5	0,50	46	105	35
Delicate 40°C	2,5	0,55	46	90	35

Programe	Încărcătura (kg)	Consum de energie (kWh)	Consum de apă (litri)	Durata aproximativă a programului (minute)	Grad de umezeală remanentă (%) ¹⁾
Lână / Spălare manuală 30°C	1	0,36	50	65	30
Programe standard pentru bumbac					
Standard 60°C pentru bumbac	6	0,87	49	200	53
Standard 60°C pentru bumbac	3	0,69	41	150	53
Standard 40°C pentru bumbac	3	0,59	41	138	53

1) La finalul fazei de centrifugare.

Modul Oprit (W)	Modul Inactiv (W)
0,48	0,48
Informațiile oferite în tabelul de mai sus sunt în conformitate cu reglementarea Comisiei UE 1015/2010 de implementare a directivei 2009/125/CE.	

Opțiuni

Temperatura

Cu această opțiune puteți schimba temperatura implicită.

Indicator  = apă rece.

Indicatorul pentru temperatura setată se aprinde.

Centrifugare

Cu această opțiune puteți schimba viteza de centrifugare implicită.

Indicatorul pentru viteza setată se aprinde.

Opțiuni suplimentare pentru centrifugare:

Fără centrifugare

- Setează această opțiune pentru a dezactiva toate fazele de centrifugare. Este disponibilă doar faza de evacuare.
- Indicatorul aferent se aprinde.
- Setează această opțiune pentru țesăturile foarte delicate.

- Faza de clătire utilizează mai multă apă pentru anumite programe de spălare.

Clătire oprită

- Setează această opțiune pentru a preveni șifonarea rufelor.
- Indicatorul aferent se aprinde.
- La terminarea programului rămâne apă în țeambur.
- Tamburul se rotește în mod regulat pentru a preveni șifonarea rufelor.
- Capacul rămâne blocat. Trebuie să evacuați apa pentru a debloca capacul.

 Pentru a evacua apa, consultați „La terminarea programului”.

Rapid

Cu această opțiune puteți reduce durata programului.

Utilizați această opțiune pentru articole cu nivel redus de murdărie sau pentru articole care trebuie reîmprospătate.

Indicatorul aferent se aprinde.

Prespălare

Cu această opțiune puteți adăuga o fază de prespălare la un program de spălare.

Utilizați această opțiune pentru articole foarte murdare. Când setați această opțiune durata programului va crește.

Indicatorul aferent se aprinde.

Călcare ușoară

Aparatul spală și centrifughează cu atenție rufe pentru a preveni șifonarea.

Aparatul reduce viteza de centrifugare, folosește mai multă apă și adaptează durata programului la tipul de rufe.

Indicatorul aferent se aprinde.

Doar clătire

Cu această opțiune puteți realiza doar o ultimă clătire pentru programul de spălare selectat.



Dacă setați și funcția Clătire suplimentară () aparatul adaugă două sau mai multe clătiri.

Indicatorul aferent se aprinde.

Setări



Clătire suplimentară

Cu această opțiune puteți avea permanent o clătire suplimentară când setați un program nou.

- Pentru a **activa/dezactiva** această opțiune, atingeți simultan  și  până când indicatorul  se aprinde/se stinge.

Blocare acces copii



Cu această opțiune puteți împiedica copiii să se joace la panoul de comenzi.

- Pentru a **activa/dezactiva** această opțiune, atingeți simultan  și  până când indicatorul  se aprinde/se stinge.

Evacuare și Centrifugare

Cu această opțiune setați ciclul de centrifugare și evacuare.

Această fază de centrifugare este adecvată pentru programul de spălare setat.

-  Dacă setați și opțiunea Fără centrifugare () aparatul realizează doar evacuarea.

Terminare în

Cu această opțiune puteți seta numărul de ore în care doriți să se termine programul de spălare.

Puteți seta de la un minim de 3 ore și până la un maxim de 20 de ore.



Afișajul indică numărul de ore și indicatorul aflat deasupra butonului  este aprins.

Clătire suplimentară

Cu această opțiune puteți adăuga câteva clătiri la un program de spălare.

Utilizați această opțiune pentru persoanele alergice la detergenți și în zone unde apa are o durtate redusă.

Indicatorul aferent se aprinde.¹

Activați această opțiune după ce ați atins butonul : butoanele sunt blocate (cu excepția butonului .

-  Această opțiune rămâne activă chiar și atunci când opriți aparatul.

Semnalele acustice

Sunt emise semnale acustice atunci când:

- Programul s-a încheiat.
- Aparatul este defect.

Pentru **dezactivarea/activarea** semnalelor acustice, atingeți simultan butoanele **P** și  timp de 4 secunde.

¹ Consultați „Stări” pentru informații privind activarea acestei opțiuni.

- i** Dacă dezactivați semnalele acustice, acestea continuă să funcționeze când aparatul are o defecțiune.

Înainte de prima utilizare

1. Puneți o cantitate redusă de detergent în compartimentul pentru faza de spălare.
2. Selectați și porniți un program pentru articole din bumbac, la cea mai înaltă temperatură, fără rufe.

Astfel este eliminată eventuala murdărie acumulată pe cuvă și tambur.

Utilizarea zilnică

- ! AVERTIZARE!**
Consultați capitolele privind siguranța.

Încărcarea rufelor în aparat

1. Deschideți capacul aparatului.
2. Apăsați butonul **A**. Tamburul se deschide automat.
3. Introduceți rufele în tambur, câte un articol pe rând.
4. Scurtați rufele înainte să le introduceți în aparat.
5. Închideți tamburul și capacul.

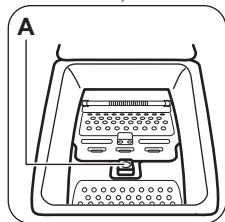



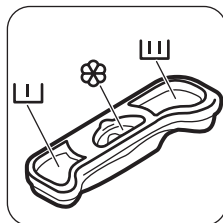

- ! ATENȚIE!**
Înainte de a închide capacul, asigurați-vă că faceți acest lucru în mod corect.

Utilizarea detergentului și a aditivilor

Măsurați cantitatea de detergent și de balsam de rufe.



Compartimentele pentru detergent

	Compartimentul pentru detergent pentru faza de prespălare.
	Compartimentul pentru detergent pentru faza de spălare.
	Compartiment pentru aditivi lichizi (balsam de rufe, apret).
	ATENȚIE! Nu depășiți nivelul  .



Activarea aparatului

Apăsați lung timp de câteva secunde butonul  pentru a activa sau dezactiva aparatul. La activarea aparatului este emis un semnal sonor. Aparatul realizează o animație de pornire. Animația arată repede fiecare program de spălare și temperatura și setările de centrifugare implicite. Afișajul indică cuvântul Pornit.

Setarea unui program



1. Atingeți butonul program **P** și setați programul:

- Indicatorul butonului  se aprinde intermitent.
 - Afișajul indică durata programului.
2. Dacă este necesar, modificați temperatura și viteza de centrifugare sau adăugați opțiuni disponibile. Atunci când activați o opțiune, indicatorul opțiunii setate se aprinde.

 Dacă setați ceva incorect, afișajul prezintă mesajul .

Pornirea unui program fără opțiunea Terminare în

Atingeți butonul .



- Indicatorul butonului  nu mai clipește și rămâne pornit.
- Programul începe, capacul se blochează, indicatorul  este aprins.
- Pompa de evacuare poate funcționa pentru o scurtă perioadă de timp la începutul ciclului de spălare.

 După aproximativ 15 minute de la pornirea programului:



- Aparatul reglează automat durata programului în funcție de cantitatea de rufe.
- Afișajul indică noua valoare.

Pornirea unui program cu ajutorul opțiunii Terminare în





1. Atingeți butonul  în mod repetat pentru a alege numărul de ore în care doriți să se termine ciclul de spălare.

Afișajul indică numărul de ore setate (de ex. ) și indicatorul aflat deasupra butonului  este aprins pentru a indica activarea acestei opțiuni.

2. Atingeți butonul :
 - Ușa este blocată.
 - Aparatul începe numărătoarea inversă.
 - Atunci când numărătoarea inversă este încheiată, programul pornește automat.

 Puteți anula sau modifica setarea pentru Terminare în înainte de a atinge butonul . După atingerea butonului  puteți să anulați doar opțiunea Terminare în.



Pentru a anula opțiunea Terminare în:

- a. Atingeți butonul  pentru a pune aparatul în pauză. Indicatorul pentru butonul  se aprinde intermitent.
- b. Atingeți butonul  până când indicatorul aflat deasupra acestui buton se stinge.
Pentru a porni programul imediat atingeți butonul .



 Atunci când folosiți detergenți lichizi în combinație cu opțiunea Terminare în, adăugați detergenții lichizi cu o bilă de dozare (oferită de producătorul detergentului).

Înteruperea unui program și modificarea opțiunilor

Puteți schimba numai unele opțiuni, înainte de a fi activate.

1. Atingeți .
Indicatorul pentru acest buton se aprinde intermitent.
2. Modificați opțiunile. Dacă modificați orice opțiune, opțiunea Terminare în (dacă este setată) se dezactivează.
3. Atingeți din nou .
Programul este reluat.

Anularea unui program

1. Pentru a anula un program și a dezactiva aparatul, apăsați butonul  timp de câteva secunde.
 2. Apăsați din nou același buton pentru a activa aparatul. Acum puteți selecta un alt program de spălare.
-  Aparatul nu evacuează apa. Apa rămasă în tambur poate fi folosită pentru următorul ciclu de spălare.

Deschiderea capacului

În timpul desfășurării unui program (sau a ) , capacul aparatului este blocat.





Indicatorul  este pornit.







ATENȚIE!

Dacă temperatura și nivelul apei din tambur sunt prea mari, nu puteți deschide capacul.



Pentru a deschide capacul în primele minute ale ciclului (sau atunci când funcționează):

1. Atingeți butonul  pentru a pune aparatul în pauză.
2. Așteptați câteva minute până când indicatorul  se stinge.
3. Puteți deschide capacul.
4. Închideți capacul și atingeți din nou butonul . Programul (sau ) continuă.

La terminarea programului

- Aparatul se oprește automat.
- Semnalele acustice funcționează (dacă sunt activate).
- Pe afișaj apare .
- Indicatorul butonului  se stinge.
- Indicatorul blocare capac  clipește (atunci când capacul se deblochează), după care se stinge.
- Puteți deschide capacul.
- Scoateți rufe din aparat. Lăsați tamburul gol.
- Apăsați butonul  timp de câteva secunde pentru dezactivarea aparatului.
- Închideți robinetul de apă.
- Țineți capacul întredeschis pentru a preveni formarea mușgaiului și a mirosurilor.







Programul de spălare este terminat, dar tamburul mai conține apă:

- Tamburul se rotește în mod regulat pentru a preveni șifonarea rufelor.
- Indicatorul  clipește pentru a vă reaminti să evacuați apa.
- Indicatorul pentru capac blocat  este pornit. Indicatorul pentru butonul  se

aprinde intermitent. Capacul rămâne blocat.

- Trebuie să evacuați apa pentru a deschide capacul.

Evacuarea apei:



1. Pentru a evacua apa.
 - Atingeți butonul . Aparatul evacuează apa și centrifughează cu viteză maximă de centrifugare pentru programul de spălare selectat.
 - Alternativ, atingeți butonul  pentru a modifica viteza de centrifugare, după care atingeți butonul . Aparatul evacuează apa și centrifughează.
Dacă ați setat , aparatul face doar evacuarea.
2. Atunci când se termină programul și trec câteva minute indicatorul pentru capac blocat  se stinge și puteți deschide capacul.
3. Apăsați butonul  timp de câteva secunde pentru dezactivarea aparatului.



Aparatul evacuează apa și centrifughează automat după 18 ore (cu excepția programului pentru Lână).

Opțiunea OPRIRE AUTOMATĂ

Opțiunea OPRIRE AUTOMATĂ inactivă dezactivează automat aparatul pentru a reduce consumul de energie. Toate indicatoarele și afișajul se sting atunci când:

- Nu utilizați aparatul timp de 5 minute înainte de a atinge .
Pentru a reactiva aparatul apăsați butonul .
 - După 5 minute de la încheierea programului de spălare.
Pentru a reactiva aparatul apăsați butonul .
- Afișajul indică finalul ultimului program setat.
- Atingeți butonul **P** dacă doriți să setați un ciclu nou.

Informații și sfaturi

Încărcătura de rufe

- Împărțiți rufele în: albe, colorate, sintetice, delicate și lână.
- Respectați instrucțiunile de spălare de pe etichetele rufelor.
- Nu spălați articole albe și colorate împreună.
- Unele articole colorate se pot decolora la prima spălare. Recomandăm ca primele spălări ale acestora să fie făcute separat.
- Închideți nasturii fețelor de pernă, închideți fermoarele, găicile și capsele. Legați curelele.
- Goliiți buzunarele și depliați articolele.
- Țesăturile cu mai multe straturi, articolele din lână și cele cu imprimeuri trebuie întoarse pe dos.
- Eliminați petele persistente.
- Articolele foarte murdare trebuie spălate cu un detergent special.
- Atenție la perdele. Scoateți cârligele sau puneți perdelele într-un săculeț de spălare sau într-o față de pernă.
- Nu spălați în aparat rufe fără tivuri sau cu tăieturi. Folosiți o plasă de spălare pentru a spăla articolele mici și/sau delicate (de ex. sutiene fără sârmă, curele, colanți, etc.).
- O încărcătură foarte mică poate provoca probleme de echilibru în timpul fazei de centrifugare. În acest caz, aranjați manual articolele din cuvă și reluați faza de centrifugare.

Petele persistente

În cazul anumitor pete, apa și detergentul nu sunt suficiente.

Recomandăm eliminarea acestor pete înainte de introducerea articolelor în aparat.

Sunt disponibile substanțe speciale pentru îndepărtarea petelor. Folosiți substanța specială pentru îndepărtarea petelor, corespunzătoare tipului de pată și țesăturii.

Detergenți și aditivi

- Utilizați numai detergenți și aditivi produși special pentru utilizarea într-o mașină de spălat rufe:
 - detergenți praf pentru toate tipurile de țesături,

- detergenți praf pentru țesături delicate (max. 40°C) și lână,
- detergenți lichizi, de preferat pentru programe de spălare la temperatură joasă (max. 60°C) pentru toate tipurile de țesături sau speciali, numai pentru lână.
- Nu amestecați tipuri diferite de detergenți.
- Pentru a ajuta mediul înconjurător, nu utilizați o cantitate mai mare de detergent decât cea corectă.
- Respectați instrucțiunile de pe ambalajul acestor produse.
- Folosiți produsele corespunzătoare tipului și culorii materialului, temperaturii programului și gradului de murdărie.
- Dacă aparatul pe care-l aveți nu este prevăzut cu dozator pentru detergent lichid cu clapetă, adăugați detergenții lichizi cu bila de dozare (furnizată de producătorul detergentului).

Recomandări ecologice

- Pentru a spăla rufe cu un nivel mediu de murdărie folosiți un program fără prespălare.
- Porniți întotdeauna un program de spălare cu o cantitate maximă de rufe.
- Dacă este necesar, când setați un program cu temperatură redusă, utilizați o substanță de scos petele.
- Pentru utilizarea cantității optime de detergent, verificați duritatea apei din locuință

Duritatea apei

Dacă apa din zona în care vă aflați are o duritate ridicată sau medie, recomandăm utilizarea unui dedurizator de apă pentru mașini de spălat. În zonele în care apa are o duritate redusă nu este necesară utilizarea unui dedurizator.

Pentru a afla duritatea apei din zona în care vă aflați, adresați-vă furnizorului de apă local.

Folosiți o cantitate corectă pentru dedurizatorul apei. Respectați instrucțiunile de pe ambalajul produsului.

Îngrijirea și curățarea



AVERTIZARE!

Consultați capitolele privind siguranța.

Curățarea exterioară

Curățați aparatul numai cu săpun și apă caldă. Uscați complet toate suprafețele.



ATENȚIE!

Nu folosiți alcool, solvenți sau produse chimice.

Îndepărtarea calcarului

Dacă apa din zona în care vă aflați are o duritate ridicată sau medie, recomandăm utilizarea unui produs de decalcifiere a apei pentru mașini de spălat.

Verificați regulat tamburul pentru a preveni depunerile de calcar și particulele de rugină.

Pentru eliminarea petelor de rugină utilizați doar produse speciale dedicate mașinilor de spălat. Efectuați această procedură separat față de spălarea rufelor.



Respectați întotdeauna instrucțiunile de pe ambalajul produsului.

Spălarea de întreținere

Este posibil ca în cazul programelor cu temperatură redusă anumiți detergenți să rămână în tambur. Efectuați regulat o spălare de întreținere. Pentru aceasta:

- Scoateți rufele din tambur.
- Setați programul pentru bumbac cu cea mai ridicată temperatură și o cantitate redusă de detergent.

Garnitura capacului

Examinați garnitura în mod regulat. Curățați-o atunci când este necesar folosind un agent de curățare tip cremă cu amoniac fără a zgâria suprafața garniturii.



Respectați întotdeauna instrucțiunile de pe ambalajul produsului.

Curățarea dozatorului pentru detergent

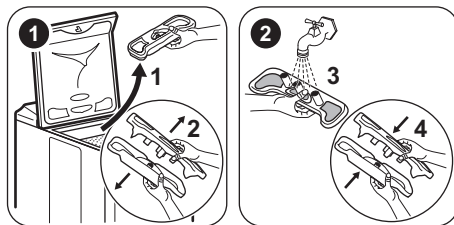

Curățarea filtrului de evacuare

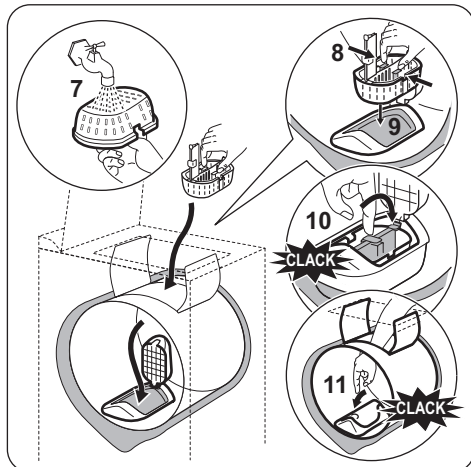
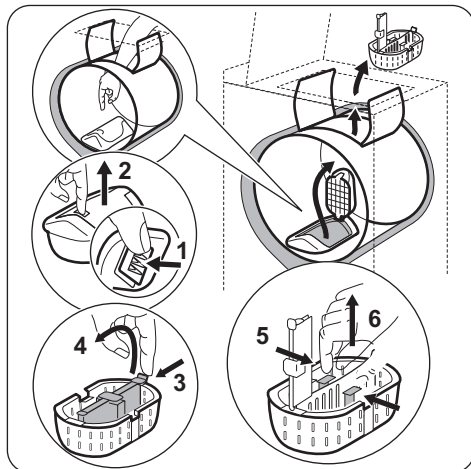

Curățarea furtunului de alimentare cu apă și a filtrului robinetului

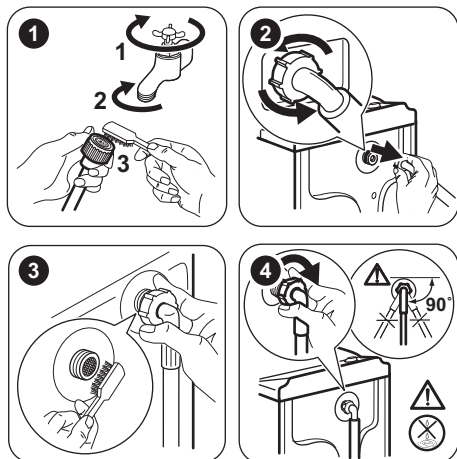

Măsurile de precauție împotriva înghețului

Dacă aparatul este instalat într-o zonă unde temperatura poate coborî sub 0°C, eliminați apa rămasă în furtunul de alimentare și din pompa de evacuare.

Depanare



AVERTIZARE!

Consultați capitolele privind siguranța.

Introducere

Aparatul nu pornește sau se oprește în timpul funcționării.

Mai întâi încercați să găsiți o soluție la problemă (consultați tabelul). Dacă acțiunea nu dă rezultate, adresați-vă centrului de service autorizat.

În cazul anumitor probleme, sunt activate semnalele acustice și afișajul indică un cod de alarmă:

- **E10** - Aparatul nu se alimentează corect cu apă.



Realizați această procedură și atunci când efectuați evacuarea de urgență.

1. Scoateți ștecherul din priză.
2. Închideți robinetul de apă și deconectați furtunul de alimentare cu apă.
3. Deconectați furtunul de evacuare de la chiuvetă sau sifon.
4. Puneți capetele furtunului de evacuare și de alimentare într-un recipient. Lăsați apa să se scurgă din furtunuri.
5. Conectați ștecherul la priză și activați din nou aparatul.
6. Setati orice ciclu de spălare împreună cu opțiunea „Evacuare și Centrifugare” și lăsați-l să ruleze până la terminarea acestuia.
7. Pentru a dezactiva aparatul apăsați butonul .
8. Scoateți aparatul din priză.



AVERTIZARE!

Înainte de a reutiliza aparatul, verificați dacă temperatura este peste 0°C. Producătorul nu este responsabil de daunele provocate de temperaturi reduse.

- **E20** - Aparatul nu evacuează apa.
- **E40** - Capacul aparatului sau ușile tamburului sunt deschise sau nu sunt închise corect. Verificați-le pe ambele!
- **E80** - Sursa de alimentare nu este stabilă. Așteptați stabilizarea sursei de alimentare.
- **E91** - Nu există comunicare între elementele electronice ale aparatului. Opriiți și porniți din nou.



AVERTIZARE!

Dezactivați aparatul înainte de a realiza verificările.

Defectări posibile

Problemă	Soluție posibilă
Programul nu pornește.	<ul style="list-style-type: none">• Verificați dacă ștecherul este introdus în priză.• Verificați dacă capacul aparatului și ușile tamburului sunt închise corect.• Verificați dacă există o siguranță arsă în tabloul de siguranțe.• Verificați dacă Start / Pauză a fost apăsat.• Dacă este setată pornirea cu întârziere, anulați setarea sau așteptați terminarea numărătorii inverse.• Dezactivați funcția Blocare acces copii dacă este pornită.
Aparatul nu se alimentează corect cu apă.	<ul style="list-style-type: none">• Verificați dacă robinetul de apă este deschis.• Verificați dacă presiunea de la rețeaua de alimentare cu apă nu este prea mică. Pentru această informație, contactați compania locală de furnizare a apei.• Verificați dacă robinetul de apă este înfundat.• Verificați dacă filtrul furtunului de alimentare și filtrul supapei nu sunt înfundate. Consultați capitolul „Îngrijirea și curățarea”.• Verificați dacă furtunul de alimentare este răsucit sau îndoit.• Verificați dacă racordul furtunului de alimentare cu apă este realizat corect.
Aparatul nu evacuează apa.	<ul style="list-style-type: none">• Verificați dacă scurgerea chiuvetei este înfundată.• Verificați dacă furtunul de evacuare este răsucit sau îndoit.• Verificați dacă racordul furtunului de evacuare este realizat corect.• Setează o opțiune de evacuare dacă ați setat un program fără faza de evacuare.• Setează o opțiune de evacuare dacă ați setat o opțiune care se termină cu apă în tambur.• Dacă soluțiile menționate anterior nu vă ajută, contactați centrul de service autorizat (deoarece este posibil ca filtrul sau pompa de evacuare să fie înfundate).
Faza de centrifugare nu funcționează sau ciclul de spălare durează mai mult decât este normal.	<ul style="list-style-type: none">• Aranjați manual articolele din cuvă și reluați faza de centrifugare. Această problemă poate fi cauzată de lipsa echilibrării.• Setează opțiunea de centrifugare.• Setează o opțiune de evacuare dacă ați setat o opțiune care se termină cu apă în tambur.• Dacă soluțiile menționate anterior nu vă ajută, contactați centrul de service autorizat (deoarece este posibil ca filtrul sau pompa de evacuare să fie înfundate).
Pe jos este apă.	<ul style="list-style-type: none">• Verificați dacă racordurile furtunurilor de apă sunt etanșe și nu există nicio pierdere de apă.• Verificați dacă furtunul de alimentare cu apă și furtunul de evacuare prezintă deteriorări.• Utilizați un tip adecvat de detergent și în cantitatea corectă.
Nu puteți deschide capacul aparatului.	<ul style="list-style-type: none">• Verificați dacă programul de spălare s-a terminat.• Setează o opțiune de evacuare sau de centrifugare dacă există apă în tambur.

Problemă	Soluție posibilă
Aparatul face un zgomot neobișnuit.	<ul style="list-style-type: none"> • Verificați dacă aparatul a fost adus la nivel. Consultați capitolul „Instrucțiuni de instalare”. • Îndepărtați toate materialele folosite la ambalare și / sau buloanele folosite la transport. Consultați capitolul „Instrucțiuni de instalare”. • Adăugați mai multe rufe în tambur. Încărcătura poate fi prea mică.
Aparatul se umple cu apă și o evacuează imediat.	<ul style="list-style-type: none"> • Verificați dacă furtunul de evacuare este în poziția corectă. Capătul furtunului de evacuare poate fi poziționat prea jos. Consultați capitolul „Instrucțiuni de instalare”.
Ciclul durează mai puțin decât durata afișată.	<ul style="list-style-type: none"> • Aparatul calculează o nouă durată în funcție de încărcătura de rufe. Consultați capitolul „Valori de consum”.
Ciclul durează mai mult decât durata afișată.	<ul style="list-style-type: none"> • O încărcătură dezechilibrată de rufe mărește durata. Acest comportament al aparatului este normal.
Rezultatele la spălare nu sunt satisfăcătoare.	<ul style="list-style-type: none"> • Măriți cantitatea de detergent sau folosiți un alt detergent. • Folosiți produse speciale pentru a îndepărta petele persistente înainte de a spăla rufe. • Verificați dacă ați selectat temperatura corectă. • Reduceți încărcătura de rufe.
Nu puteți seta o opțiune.	<ul style="list-style-type: none"> • Verificați dacă ați apăsat doar butoanele dorite.

După verificare, activați aparatul. Programul continuă din punctul în care a fost întrerupt.

Dacă problema apare din nou, contactați centrul de service autorizat.

Dacă afișajul prezintă alte coduri de alarmă. Dezactivați și activați aparatul. Dacă problema continuă să apară, contactați centrul de service autorizat.

Service

Vă recomandăm utilizarea pieselor de schimb originale.

Atunci când contactați centrul de service autorizat să aveți la îndemână aceste date. Puteți găsi informațiile pe plăcuța cu date tehnice: model (Mod.), PNC (Prod.No.), Număr de serie (Ser.No.).



Date tehnice

Dimensiuni	Lățime / Înălțime / Adâncime / Adâncime totală	400 mm/ 890 mm/ 600 mm/ 600 mm
Conexiunea la rețeaua electrică	Tensiune Putere totală Siguranță fuzibilă Frecvență	230 V 2200 W 10 A 50 Hz
Nivel de protecție împotriva pătrunderii particulelor solide și a umidității asigurat de capacul de protecție, cu excepția cazului în care echipamentul de joasă tensiune nu este deloc protejat împotriva umidității		IPX4
Presiunea de alimentare cu apă	Minimă Maximă	0,5 bar (0,05 MPa) 8 bar (0,8 MPa)

Alimentarea cu apă ¹⁾		Apă rece
Încărcătură maximă	Bumbac	6 kg
Clasa de eficiență energetică		A++
Viteza de centrifugare	Maximă	1200 rpm

1) Racordați furtunul de alimentare cu apă la un robinet cu filet 3/4.

INFORMAȚII PRIVIND MEDIUL

Reciclați materialele marcate cu simbolul . Pentru a recicla ambalajele, acestea trebuie puse în containerele corespunzătoare. Ajutați la protejarea mediului și a sănătății umane și la reciclarea deșeurilor din aparatele electrice și electrocasnice. Nu aruncați aparatele marcate cu acest simbol  împreună cu deșeurile menajere. Returnați produsul la centrul local de reciclare sau contactați administrația orașului dvs.



www.zanussi.com/shop



192976910-A-222014